

vonhaus

TABLE TOP PIZZA OVEN

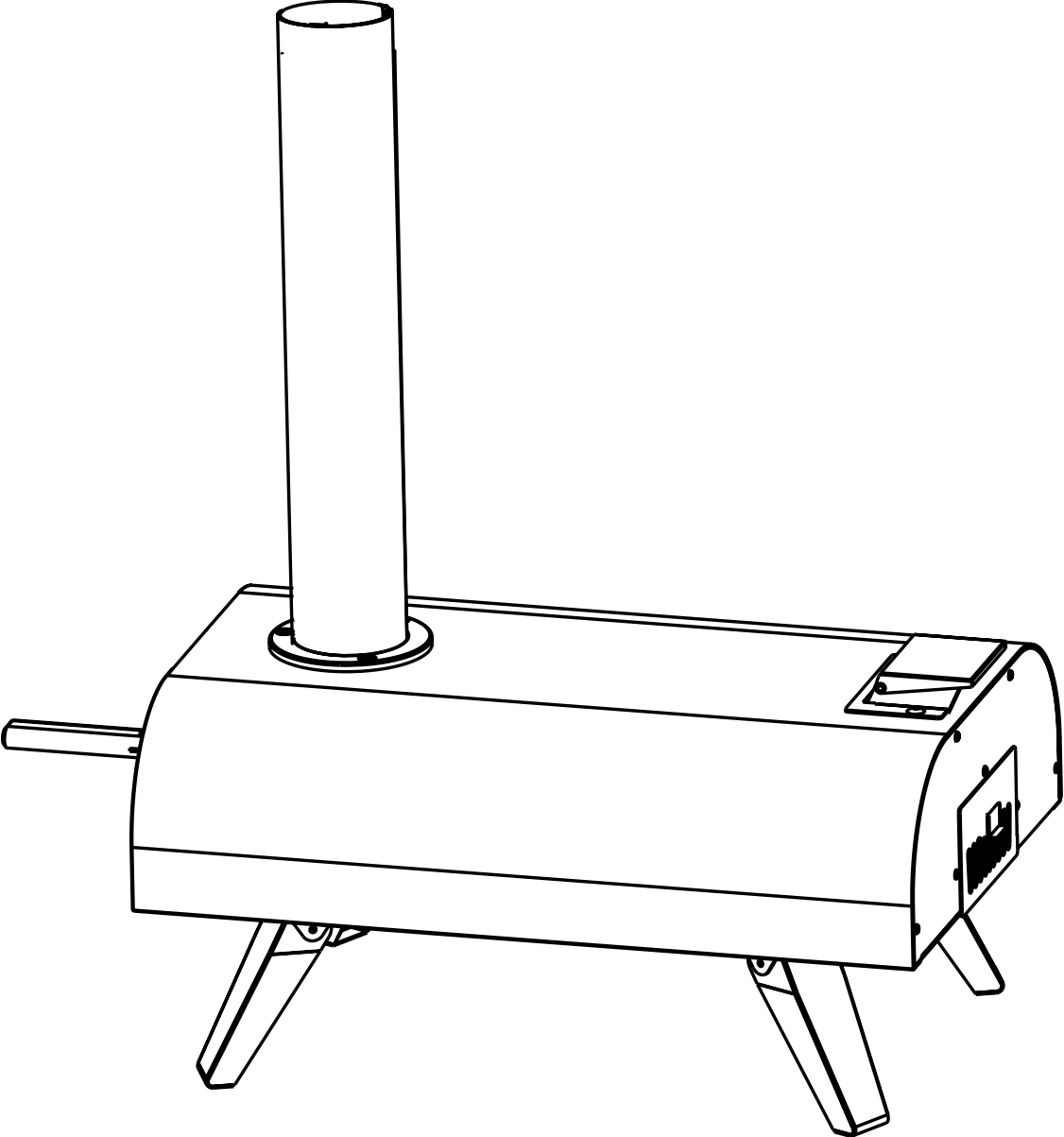

Setup Instructions

Product No. 2502082



Assembly Time
20 Minutes

Need further help?
support@vonhaus.com

Besoin d'aide supplémentaire ?
support@vonhaus.com

Benötigen Sie weitere Hilfe?
support@vonhaus.com

Necesita más ayuda?
support@vonhaus.com

Hai bisogno di ulteriore assistenza?
support@vonhaus.com

See our full range at
www.vonhaus.com

Découvrez notre gamme complète sur
www.vonhaus.com

**Entdecken Sie unser gesamtes
Sortiment auf**
www.vonhaus.com

Descubra toda nuestra gama en
www.vonhaus.com

Scopri tutta la nostra gamma su
www.vonhaus.com



Please read all instructions carefully before use and retain for future reference.
 Veuillez lire attentivement ces instructions avant utilisation et conservez-les pour pouvoir les consulter à l'avenir.
 Bitte lesen Sie die Anleitung sorgfältig und bewahren Sie sie als Referenz auf.
 Leed todas las instrucciones detenidamente antes de usar y retened para futuras consultas.
 Si prega di leggere attentamente tutte le istruzioni prima dell'uso e conservarle per una futura consultazione.



Ensure product is not damaged before first use
 S'assurer que le produit n'est pas endommagé avant la première utilisation
 Stellen Sie vor dem ersten Gebrauch sicher, dass das Produkt nicht beschädigt ist
 Asegúrese de que el producto no esté dañado antes del primer uso
 Assicurarsi che il prodotto non sia danneggiato prima del primo utilizzo



CAUTION Do not immerse in water.
ATTENTION Ne pas immerger dans l'eau.
VORSICHT Nicht in Wasser tauchen.
PRECAUCIÓN No sumergid en agua.
AVVERTENZA Non immergere nell'acqua.



Do not cover.
 Ne pas couvrir.
 Nicht abdecken.
 No cubrir.
 Non coprire.



CAUTION hot surfaces
ATTENTION Surfaces chaudes
VORSICHT heiße Oberflächen
PRECAUCIÓN superficies calientes
AVVERTENZA Superfici calde



20min

Estimated assembly time
 Temps d'assemblage estimé
 Geschätzte Montagezeit
 Tiempo Estimado de Ensamblaje
 Tempo stimato per il montaggio



WARNING! NEVER leave a fire unattended and keep children and pets well away when ignited.
ATTENTION! Ne laissez **JAMAIS** un feu sans surveillance et gardez les enfants et les animaux domestiques à l'écart lorsqu'ils sont enflammés.
WARNUNG! NIEMALS ein Feuer unbeaufsichtigt lassen und Kinder und Haustiere fernhalten, wenn sie entzündet werden.
¡ADVERTENCIA! NUNCA deje un fuego desatendido y mantenga a los niños y mascotas alejados cuando se encienda.
AVVERTIMENTO! Non lasciare MAI il fuoco incustodito e tenere lontani i bambini e gli animali domestici quando vengono accesi.

WARNING: Do not use the oven in a confined and/or habitable space e.g. houses, tents, caravans, motor homes, boats.
 ! Danger of carbon monoxide poisoning fatality !



Components

Fr: Composants / De: Komponenten / Es: Componentes / It: Componenti

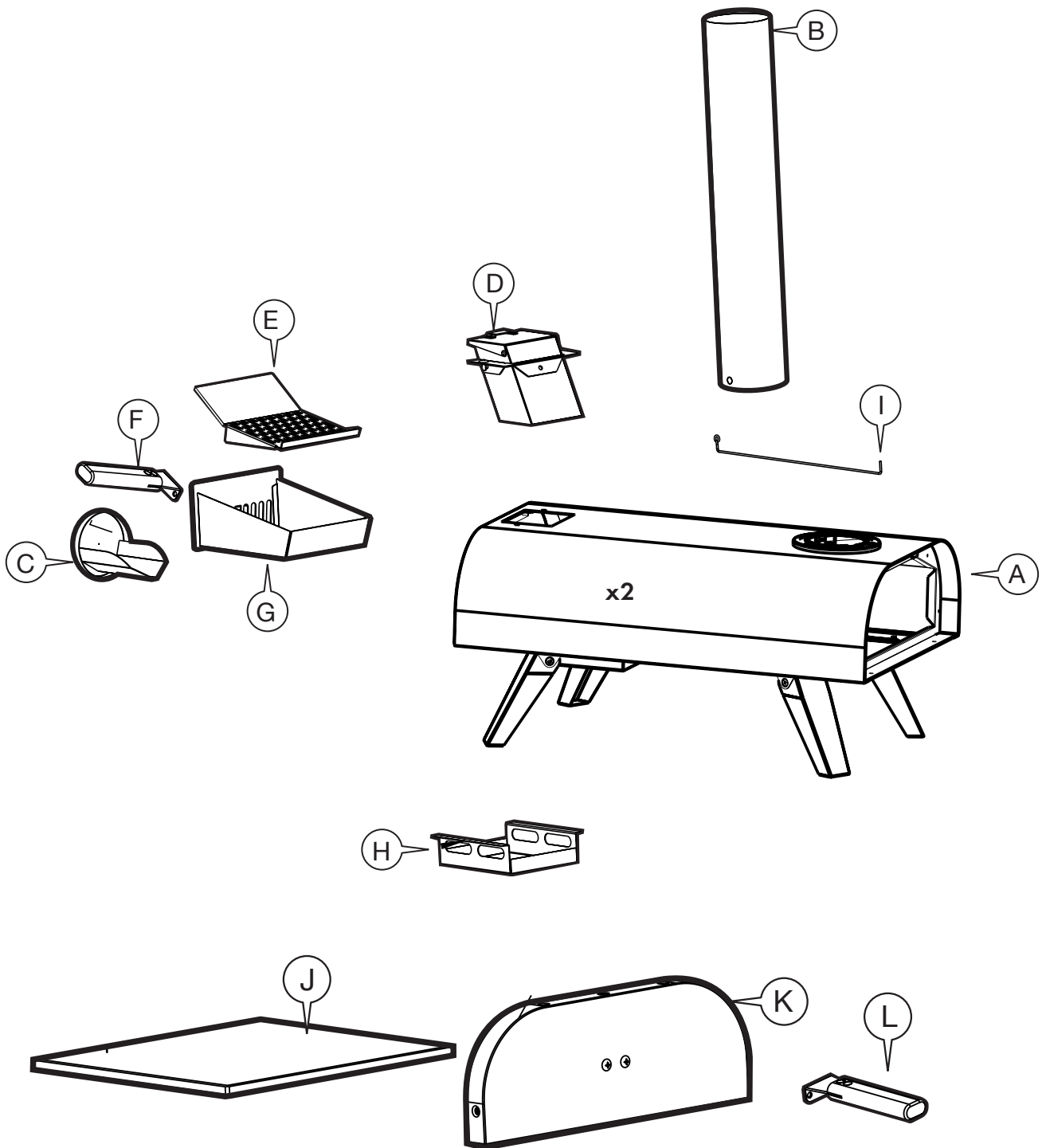

Components

- A. Pizza Oven Body.
- B. Chimney.
- C. Hopper Shovel.
- D. Hopper Assembly.
- E. Pellet Rack.
- F. Fire Box Handle.
- G. Fire Box.
- H. Ash tray.
- I. Poker.
- J. Pizza Stone.
- K. Door.
- L. Door Handle.
- M. Chimney Cover.
- N. M4x10 Assembly Screws x4

Composants

- A. Corps du four à pizza
- B. Cheminée
- C. Pelle du réservoir
- D. Assemblage du réservoir
- E. Support à granulés
- F. Poignée du foyer
- G. Foyer
- H. Cendrier
- I. Tisonnier
- J. Pierre à pizza
- K. Porte
- L. Poignée de porte
- M. Couvercle de cheminée
- N. Vis d'assemblage M4x10 x4

Komponenten

- A. Pizzaofen-Korpus
- B. Schornstein
- C. Behälterschaufel
- D. Behältereinheit
- E. Pelletgestell
- F. Feuerboxgriff

- G. Feuerbox
- H. Aschekasten
- I. Schürhaken
- J. Pizzastein
- K. Tür
- L. Türgriff
- M. Schornsteinabdeckung
- N. M4x10 Montageschrauben x4

Componentes

- A. Cuerpo del horno de pizza
- B. Chimenea
- C. Pala de la tolva
- D. Conjunto de la tolva
- E. Estante para pellets
- F. Manija de la caja de fuego
- G. Caja de fuego
- H. Cenicero
- I. Atizador
- J. Piedra para pizza
- K. Puerta
- L. Manija de la puerta
- M. Tapa de la chimenea
- N. Tornillos de montaje M4x10 x4

Componenti

- A. Corpo del forno per pizza
- B. Camino
- C. Paletta del serbatoio
- D. Gruppo serbatoio
- E. Porta pellet
- F. Maniglia del braciere
- G. Braciere
- H. Cassetto cenere
- I. Attizzatoio
- J. Pietra per pizza
- K. Porta
- L. Maniglia della porta
- M. Coperchio del camino
- N. Viti di montaggio M4x10 x4

1

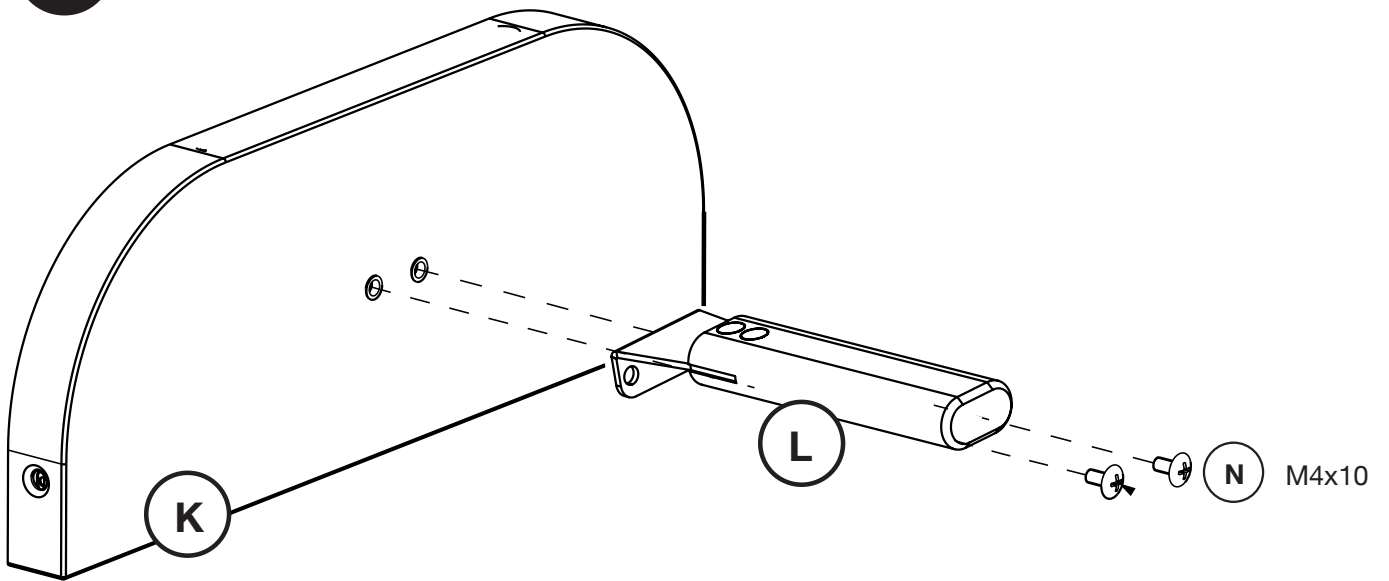

2

Unfold all of the legs (pre-attached).

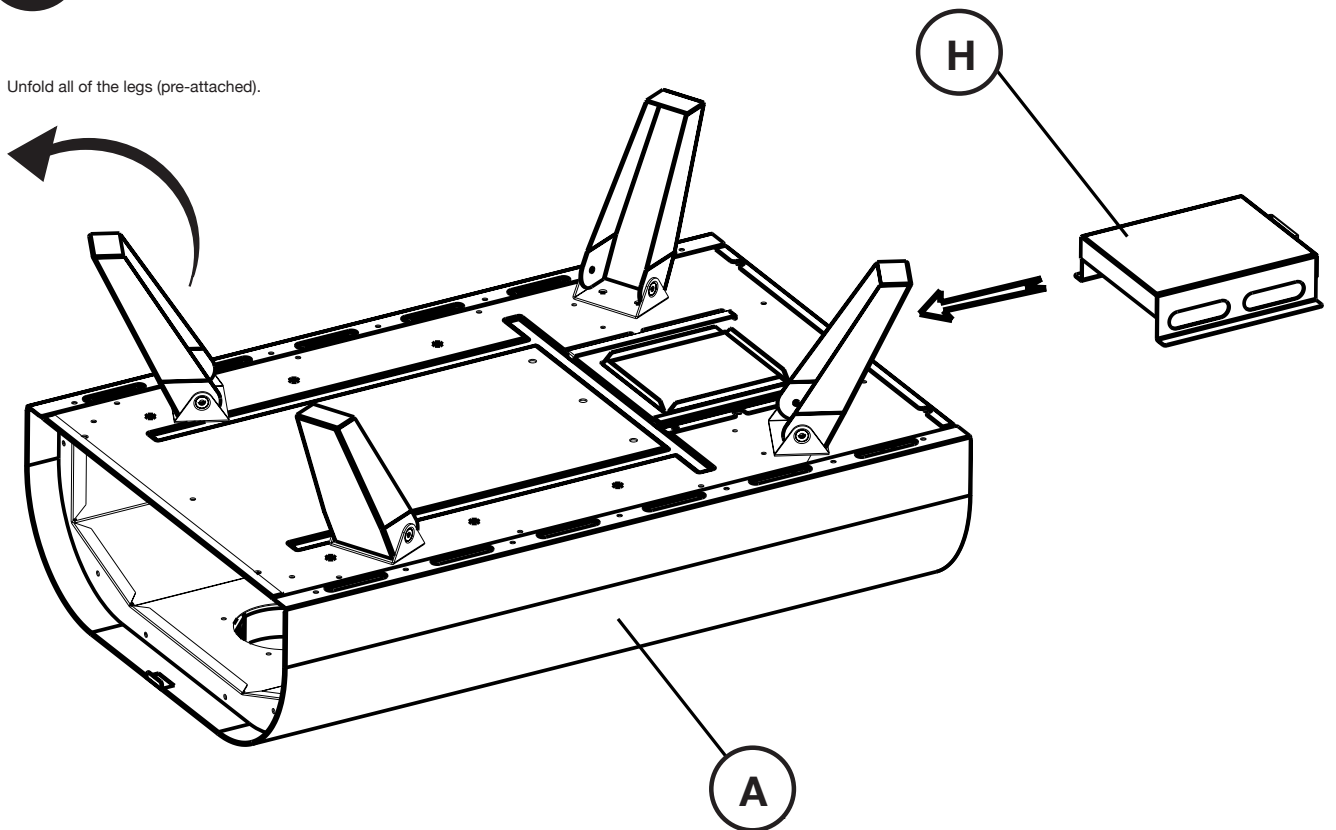

3

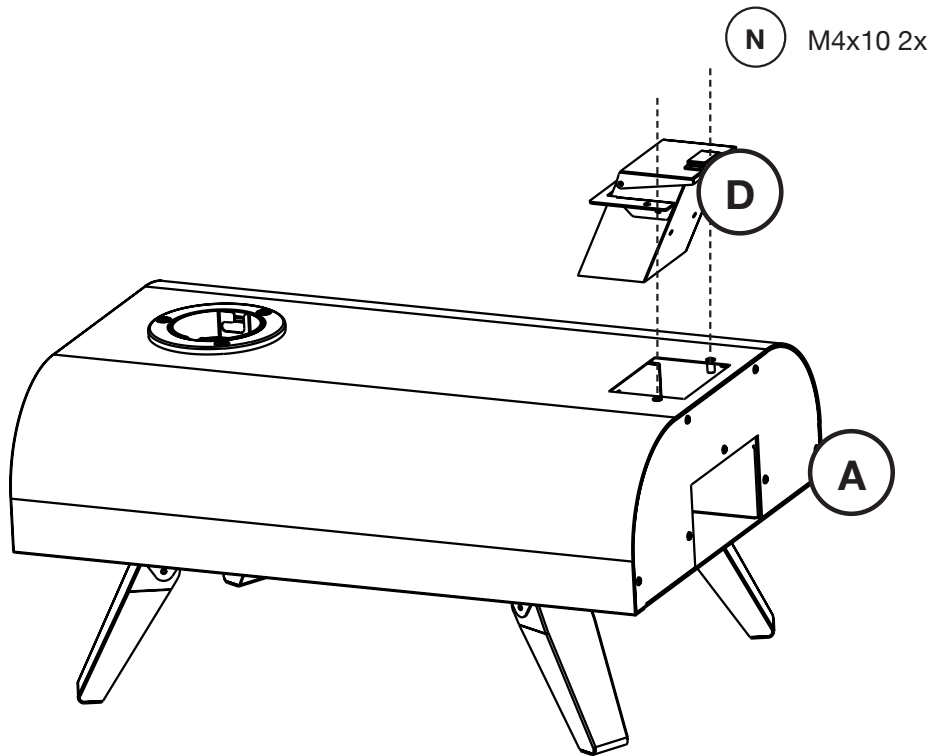

4

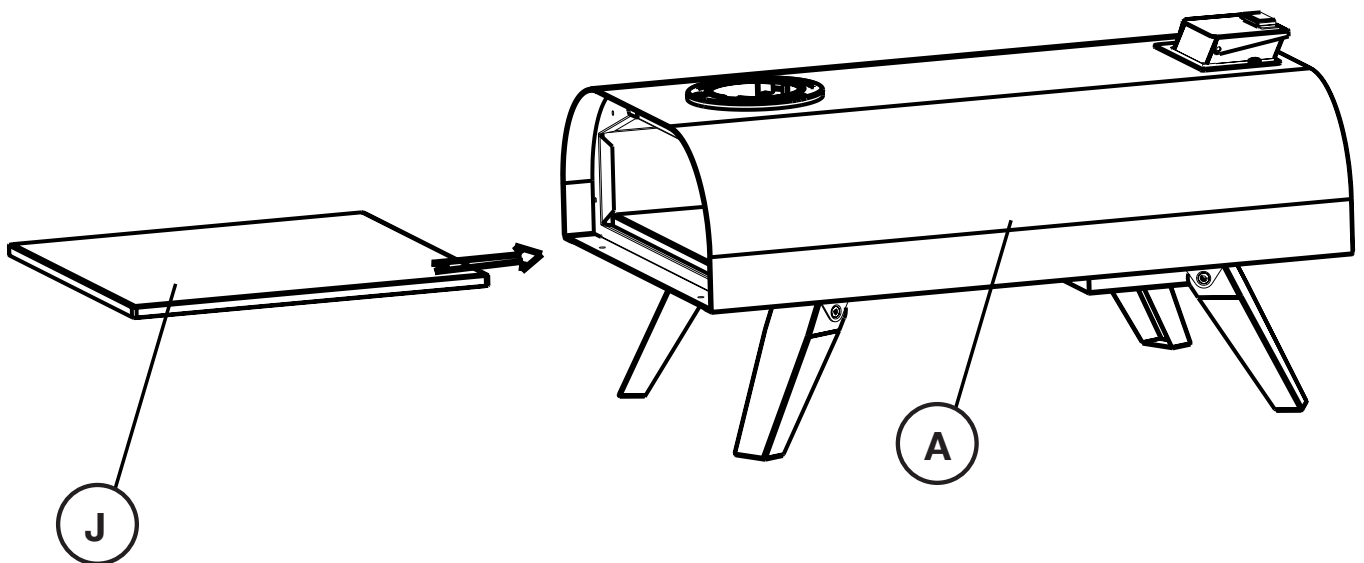

Assembly

Fr: Assemblée / De: Versammlung / Es: Asamblea / It: Assembla

5

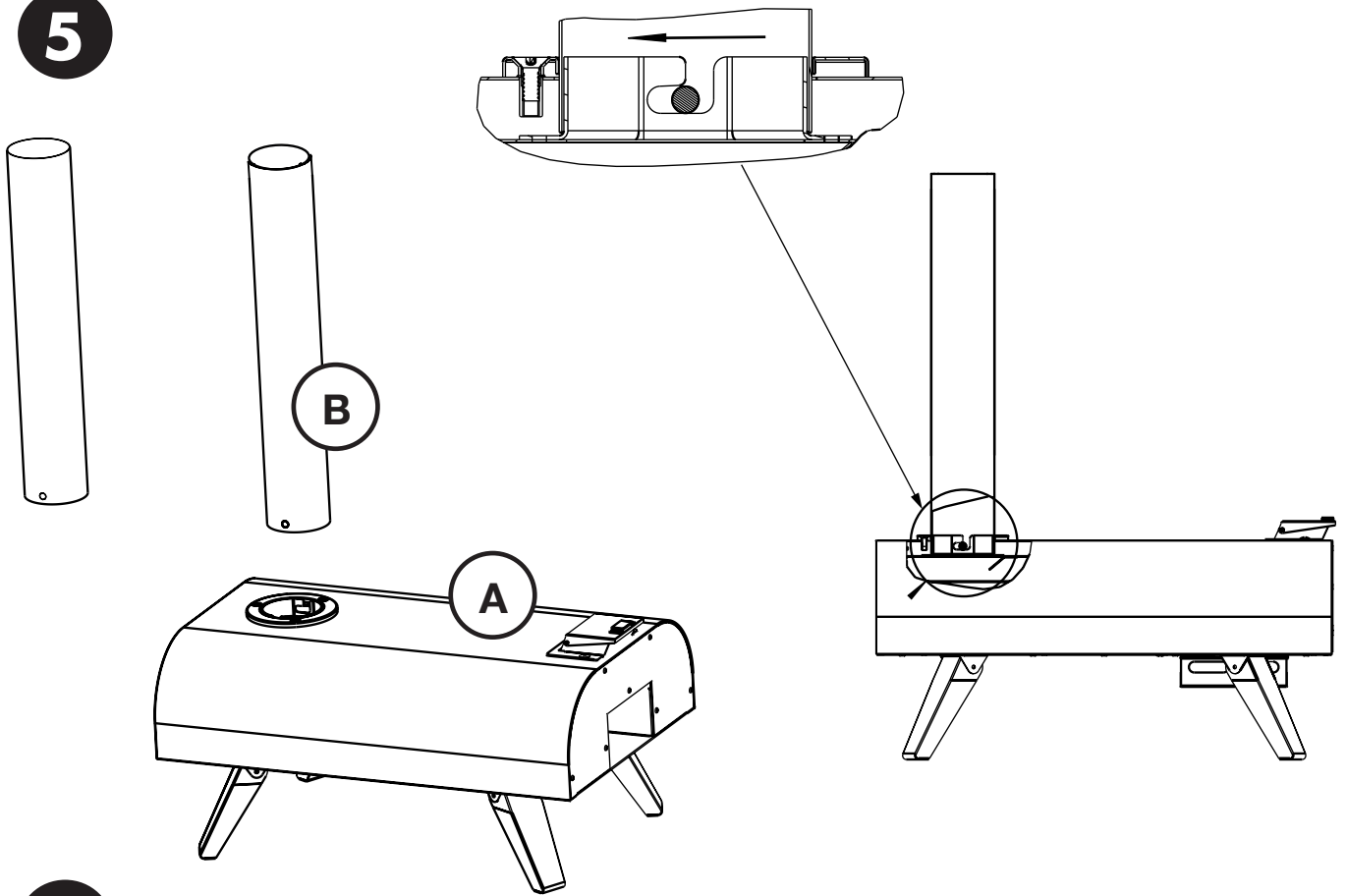

6

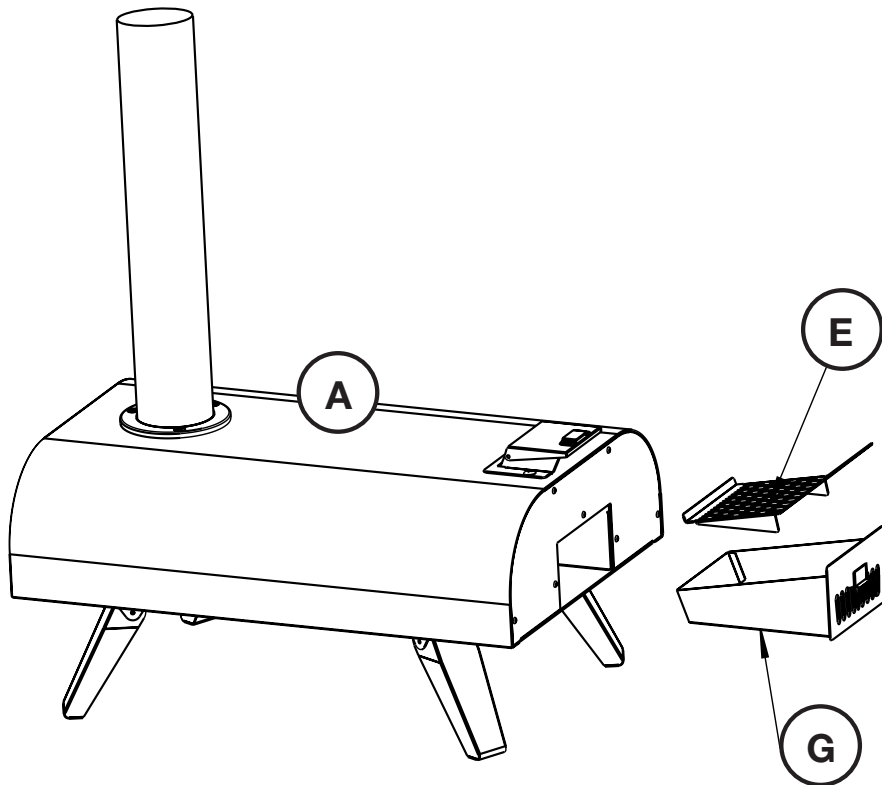

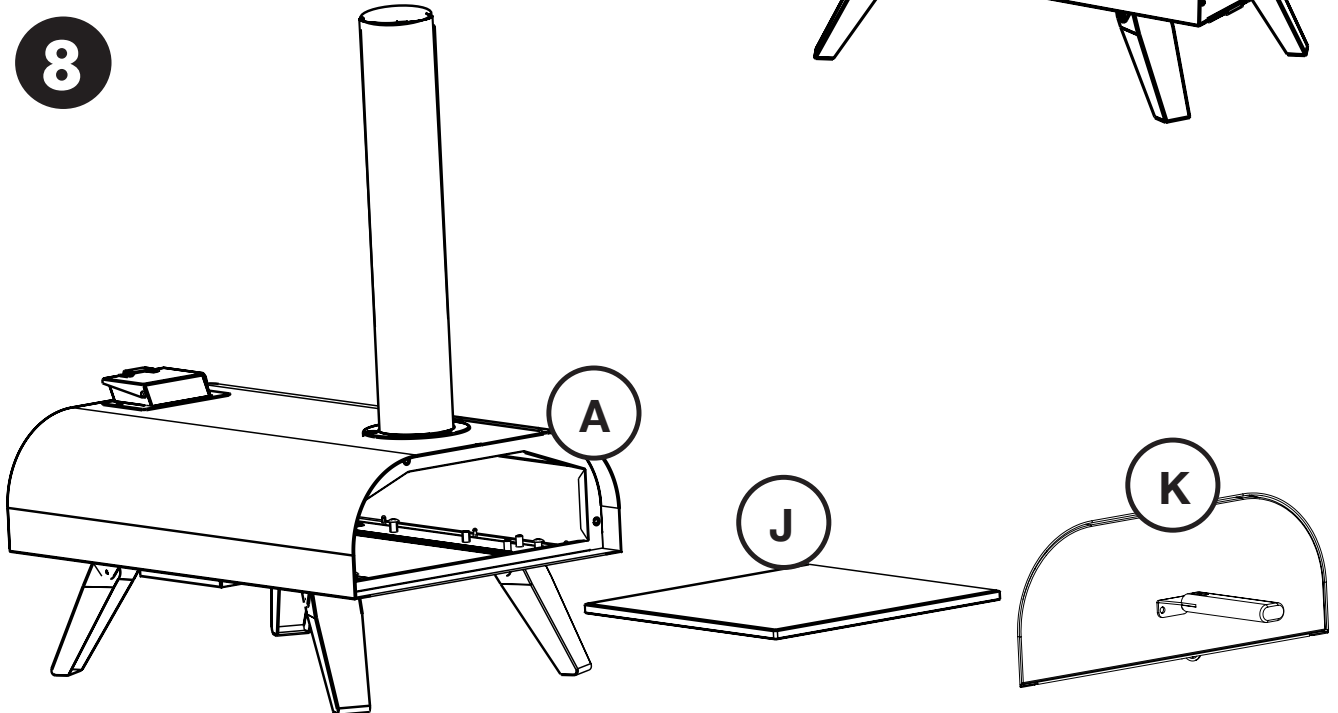
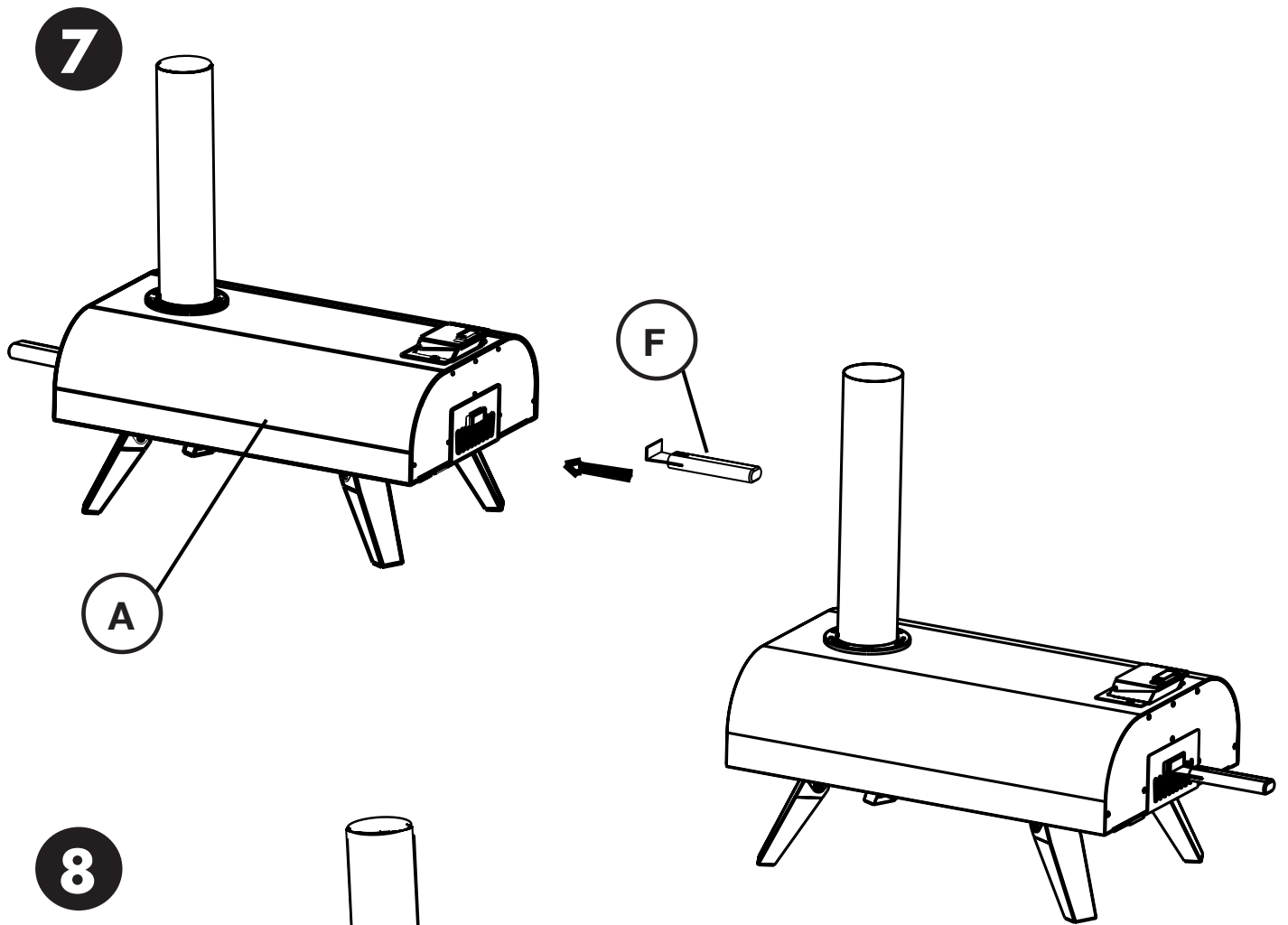

9

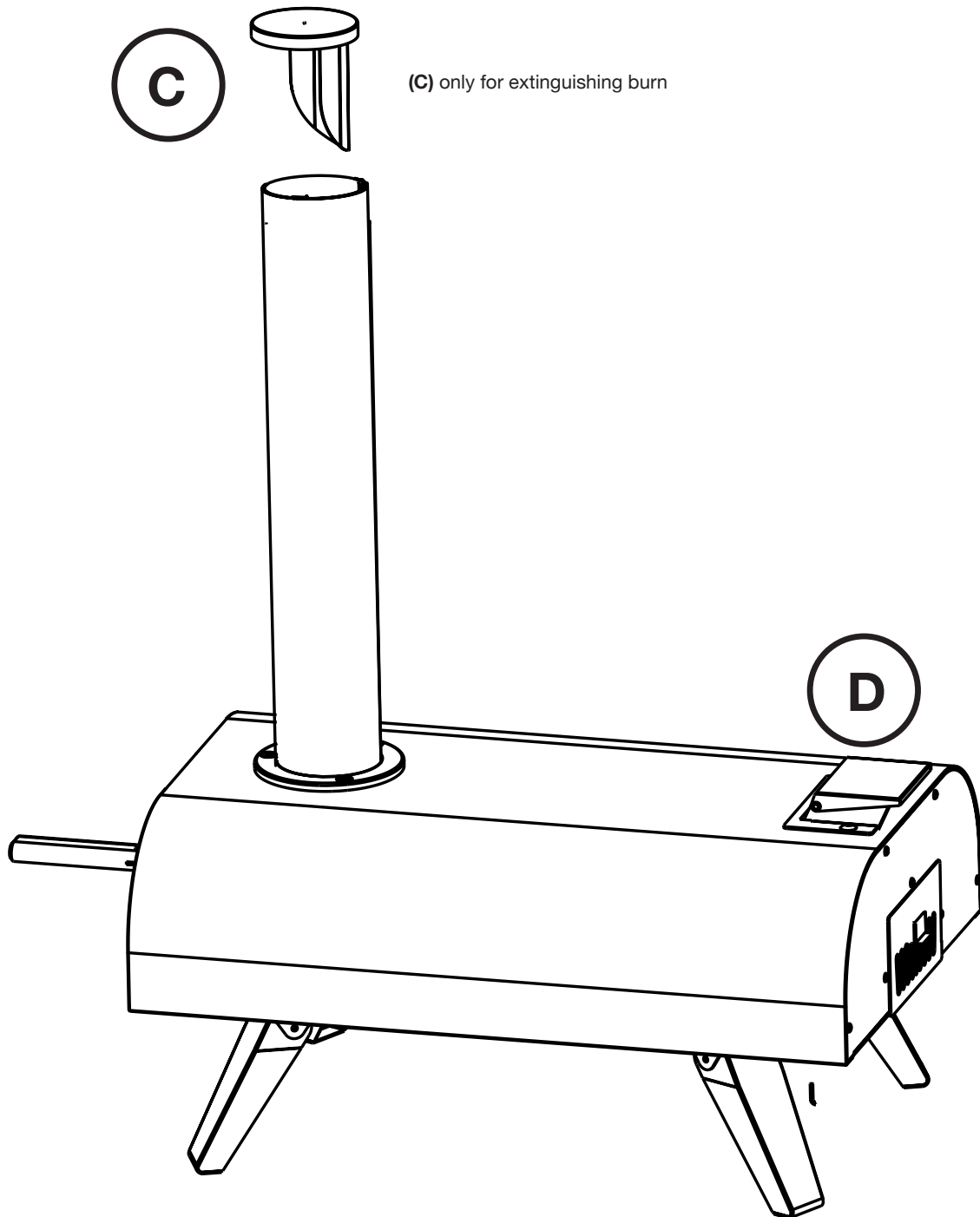

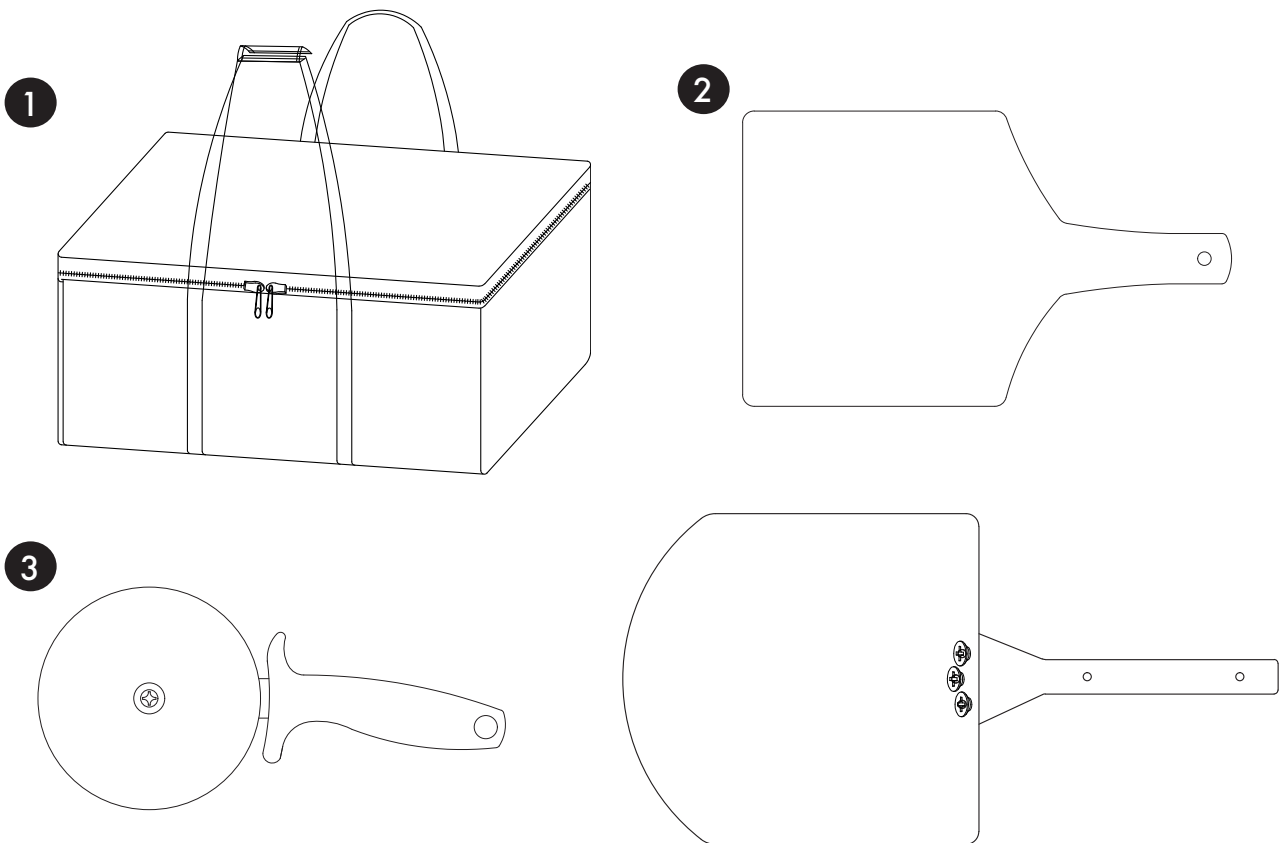

Accessories

1. Bag
2. Bamboo Chopping Board
3. Pizza Cutter/Wheel
4. Stainless Steel Pizza Peel

Accessoires

1. Sac
2. Pelle à Pizza en Bambou
3. Roulette à Pizza
4. Pelle à Pizza en Acier Inoxydable

Zubehör

1. Tasche
2. Bambus-Pizzaschieber
3. Pizzaroller
4. Edelstahl-Pizzaschieber

Accesorios

1. Bolsa
2. Pala de Pizza de Bambú
3. Cortador de Pizza
4. Pala de Pizza de Acero Inoxidable

Accessori

1. Borsa
2. Pala per Pizza in Bambù
3. Rotella Tagliapizza
4. Pala per Pizza in Acciaio Inossidabile

Peel Assembly

Fr: Assemblage de la Pelle / De: Montage des Schiebers /
Es: Montaje de la Pala / It: Assemblaggio della Pala

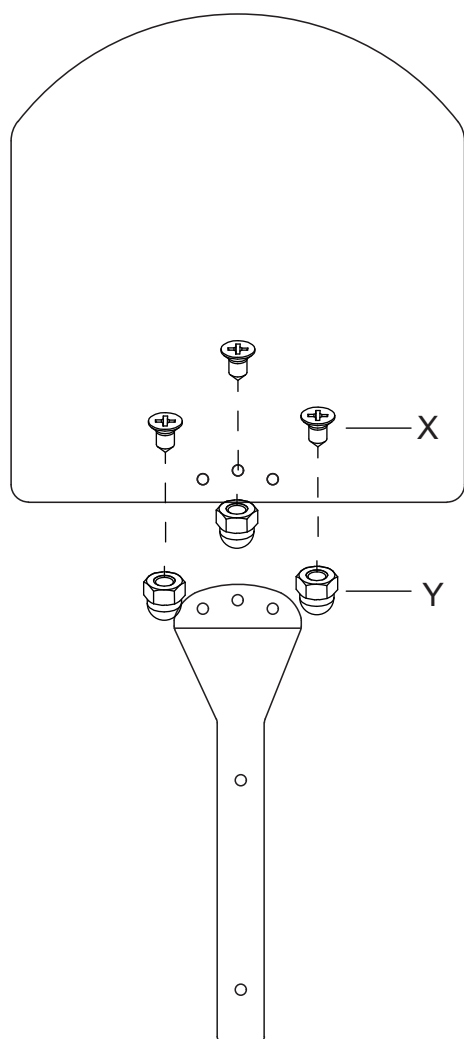

X M5x10mm 3pcs
Y M5 3pcs

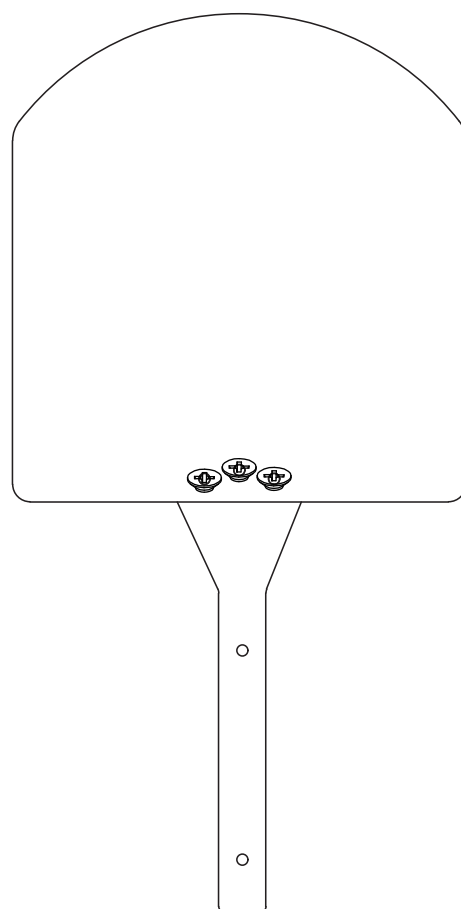

Information

Setup & Operation

1. Set the Pizza Oven on a flat, stable surface away from any combustible items. Place pellets (recommended 600g, not supplied) on the Pellet Rack (E) and ignite using natural wood firelighters. Allow 15-20 seconds for full ignition. Close the front door (K) to begin pre-heating.
2. Monitor temperature and pellets every 5 minutes using a suitable Thermal Measurement Gun. To add pellets, use the Hopper Shovel (C) to pour them onto the Pellet Rack through the Hopper Assembly (D).

NOTE: Additional pellets will be needed before reaching the optimum temperature of 400°C.

Baking Instructions

Once temperature reaches 400°C:
Place pizza on the Pizza Stone (J)
Insert into the Pizza Oven and close door (K) securely
Cook for approximately 90 seconds, checking regularly
Rotate pizza 90 degrees using pizza peel or baking tools
Repeat rotation process until pizza is fully cooked (360 degrees)

Safety Notes

CAUTION! Always wear heat-resistant gloves when handling any part of the hot Pizza Oven
Keep door closed during operation except when adding or removing food
Avoid excess air intake through the door to prevent smoke in the fire box (E&G) and hopper assembly (D)
Always use provided handle to operate door

Cleaning & Maintenance

After Use:
Remove Ash Tray/Pellet rack using Fire Stick (14) and extinguish with water

CAUTION: Components may still be very hot
Once completely cooled, clean interior with hot, soapy water and non-abrasive pad

Pizza Stone: Hand wash only - DO NOT use dishwasher

Regular cleaning of drip tray to prevent fat fires
Allow complete cooling before moving
Do not leave unattended during use
Damage from fat fires not covered under warranty

Pizza Stone Care

Allow to cool completely before cleaning
DO NOT use soap on Pizza Stone:
Soap can be absorbed
May affect taste of future pizzas
Cleaning methods:
Wipe with damp cloth to remove grease
For tough residue:
Use fine grain sandpaper
Wipe clean immediately after
Allow complete drying (1-2 hours minimum) before next use

Storage:

During winter months, cover with weatherproof sheet or store in dry location
Avoid exposure to rain to prevent rusting
Always operate door using provided handle

Information

Please read all instructions carefully and retain for future reference.

Warnings

FOR OUTDOOR USE ONLY - DO NOT use indoors

Use only in uncovered, well-ventilated areas
Position on heat-resistant surface (e.g., concrete patio slab)

DO NOT use in:

- Motor homes
- Tents
- Sheds
- Any locations with limited ventilation

Use only approved firelighters complying with EN1860-3

Keep nearby:

Fire extinguisher

Garden hose

Bucket of sand

WARNING! CARBON MONOXIDE DANGER

Do not use in confined spaces

Do not use under awnings, parasols, or gazebos

Usage Safety

Not intended for: Climbing, Use as a toy, Persons with reduced physical, sensory, or mental capabilities (unless supervised)

Keep away from unit during use and cooling:
Children, Pets, Flammable materials, Heat-sensitive items, Secure loose clothing and long hair.

Do not overload the unit

Always use protective gloves when handling

hot surfaces

Ensure all parts are securely attached before use

Food Safety

Wash hands before and after handling raw meat

Keep raw meat separate from cooked foods

Clean grill surfaces and tools before use

Use separate utensils for raw and cooked foods

Ensure thorough cooking of all foods

Safety Equipment

Use only proper thermal-proof mittens or heat-resistant gloves

WARNING: Standard household oven gloves are NOT sufficient

Required protection includes:

- Thermal-proof mittens
- Hot pads
- Other rated protective gear

CAUTION: Hot embers may be emitted during use

Before Use

Verify all pieces are present

Contact customer service if parts are missing

Legal

DISPOSAL INFORMATION

Please recycle where facilities exist. Check with your local authority for recycling advice.

CUSTOMER SERVICE

If you are having difficulty using this product and require support, please contact support@vonhaus.com

WARRANTY

To register your product and find out if you qualify for a free extended warranty please go to www.vonhaus.com/warranty.

Please retain a proof of purchase receipt or statement as proof of the purchase date.

The warranty only applies if the product is used solely in the manner indicated in the warnings page of this manual, and all other instructions have been followed accurately.

Any abuse of the product or the manner in which it is used will invalidate the warranty.

RETURNS

Returned goods will not be accepted unless re-packaged in its original packaging and accompanied by a relevant and completed returns form. This does not affect your statutory rights.

No rights are given under this warranty to a person acquiring the appliance second-hand or for commercial or communal use.

COPYRIGHT

All material in this instruction manual are copyrighted by DOMU Brands.

Any unauthorised use may violate worldwide copyright, trademark, and other laws.

Information

INSTALLATION ET FONCTIONNEMENT

Placez le four à pizza sur une surface plane et stable, à l'écart de tout élément combustible.

Placez les granulés (600g recommandés, non fournis) sur le support à granulés (E) et allumez-les à l'aide d'allume-feu naturels en bois. Attendez 15-20 secondes pour une ignition complète. Fermez la porte avant (K) pour commencer le préchauffage.

Surveillez la température et les granulés toutes les 5 minutes à l'aide d'un thermomètre infrarouge adapté. Pour ajouter des granulés, utilisez la pelle du réservoir (C) pour les verser sur le support à granulés via l'assemblage du réservoir (D).

REMARQUE : Des granulés supplémentaires seront nécessaires avant d'atteindre la température optimale de 400°C.

INSTRUCTIONS DE CUISSON

Une fois la température de 400°C atteinte :

Placez la pizza sur la pierre à pizza (J)

Insérez-la dans le four et fermez la porte (K) correctement

Cuisez pendant environ 90 secondes, en vérifiant régulièrement

Faites pivoter la pizza de 90 degrés à l'aide

de la pelle à pizza ou des ustensiles de cuisson

Répétez le processus de rotation jusqu'à ce que la pizza soit entièrement cuite (360 degrés)

CONSIGNES DE SÉCURITÉ

ATTENTION ! Portez toujours des gants résistants à la chaleur lors de la manipulation du four à pizza chaud

Gardez la porte fermée pendant l'utilisation sauf pour ajouter ou retirer les aliments

Évitez l'entrée d'air excessive par la porte pour prévenir la fumée dans le foyer (E&G) et l'assemblage du réservoir (D)

Utilisez toujours la poignée fournie pour manipuler la porte

NETTOYAGE ET ENTRETIEN

Après utilisation :

Retirez le cendrier/support à granulés à l'aide du tisonnier (14) et éteignez avec de l'eau

ATTENTION : Les composants peuvent encore être très chauds

Une fois complètement refroidi, nettoyez l'intérieur avec de l'eau chaude savonneuse et un tampon non abrasif

Pierre à pizza : Lavage à la main uniquement - NE PAS mettre au lave-vaisselle

Nettoyage régulier du bac à graisse pour prévenir les feux de graisse

Laissez refroidir complètement avant de déplacer

Ne pas laisser sans surveillance pendant l'utilisation

Les dommages causés par les feux de graisse ne sont pas couverts par la garantie

ENTRETIEN DE LA PIERRE À PIZZA

Laissez refroidir complètement avant le nettoyage

NE PAS utiliser de savon sur la pierre à pizza : Le savon peut être absorbé

Peut affecter le goût des futures pizzas

Méthodes de nettoyage :

Essayez avec un chiffon humide pour enlever la graisse

Pour les résidus tenaces :

Utilisez du papier de verre à grain fin

Essayez immédiatement après

Laissez sécher complètement (minimum 1-2 heures) avant la prochaine utilisation

RANGEMENT :

Pendant les mois d'hiver, couvrez avec une bâche imperméable ou rangez dans un endroit sec

Évitez l'exposition à la pluie pour prévenir la rouille

Utilisez toujours la poignée fournie pour manipuler la porte

Information

Veillez lire attentivement toutes les instructions et les conserver pour référence ultérieure.

Avertissements

USAGE EXTÉRIEUR UNIQUEMENT - NE PAS utiliser à l'intérieur

Utiliser uniquement dans des zones non couvertes et bien ventilées

Placer sur une surface résistante à la chaleur (ex : dalle de terrasse en béton)

NE PAS utiliser dans :

Les camping-cars

Les tentes

Les abris de jardin

Tout endroit à ventilation limitée

Utiliser uniquement des allume-feu approuvés conformes à la norme EN1860-3

Garder à proximité :

Un extincteur

Un tuyau d'arrosage

Un seau de sable

ATTENTION ! DANGER DE MONOXYDE DE CARBONE

Ne pas utiliser dans des espaces confinés

Ne pas utiliser sous des auvents, parasols ou tonnelles

Sécurité d'utilisation

Non destiné à : L'escalade, Être utilisé comme jouet, Les personnes ayant des capacités physiques, sensorielles ou mentales réduites (sauf sous surveillance)

Tenir éloignés pendant l'utilisation et le refroidissement :

Les enfants, Les animaux domestiques, Les matériaux inflammables, Les objets sensibles à la chaleur, Attacher les vêtements amples et les

cheveux longs

Ne pas surcharger l'appareil

Toujours utiliser des gants de protection pour manipuler les surfaces chaudes

S'assurer que toutes les pièces sont solidement fixées avant utilisation

Sécurité alimentaire

Se laver les mains avant et après la manipulation de viande crue

Séparer la viande crue des aliments cuits

Nettoyer les surfaces du gril et les ustensiles avant utilisation

Utiliser des ustensiles différents pour les aliments crus et cuits

Assurer une cuisson complète de tous les aliments

Équipement de sécurité

Utiliser uniquement des gants thermiques appropriés ou des gants résistants à la chaleur

ATTENTION : Les gants de cuisine standard **NE** sont **PAS** suffisants

La protection requise comprend :

Des gants thermiques

Des maniques

Autres équipements de protection homologués

ATTENTION : Des braises chaudes peuvent être émises pendant l'utilisation

Avant utilisation

Vérifier que toutes les pièces sont présentes

Contactez le service client en cas de pièces manquantes

Légal

INFORMATIONS SUR L'ÉLIMINATION

Veillez recycler lorsque des installations existent. Consultez votre autorité locale pour obtenir des conseils sur le recyclage.

CUSTOMER SERVICE

Si vous rencontrez des difficultés pour utiliser ce produit et avez besoin d'assistance, veuillez contacter support@vonhaus.com

GARANTIE

Pour enregistrer votre produit et savoir si vous êtes éligible à une extension de garantie gratuite, veuillez vous rendre sur www.vonhaus.com/warranty.

Veillez conserver une preuve d'achat ou un relevé comme preuve de la date d'achat.

La garantie ne s'applique que si le produit est utilisé uniquement de la manière indiquée dans la page des avertissements de ce manuel, et que toutes les autres instructions ont été suivies avec précision.

Tout abus du produit ou de la manière dont il est utilisé invalidera la garantie.

RETOURS

Les marchandises retournées ne seront acceptées que si elles sont remballées dans leur emballage d'origine et accompagnées d'un formulaire de retour pertinent et dûment rempli. [Cela n'affecte pas vos droits statutaires.]

Aucun droit n'est accordé en vertu de cette garantie à une personne acquérant l'appareil

d'occasion ou pour un usage commercial ou communal.

DROITS D'AUTEUR

Tout le matériel contenu dans ce manuel d'instructions est protégé par les droits d'auteur de DOMU Brands.

Toute utilisation non autorisée peut violer les lois sur les droits d'auteur, les marques déposées et autres lois dans le monde entier.

Merci

Nous vous remercions d'avoir acheté votre produit/appareil.

Si vous avez besoin d'aide concernant votre achat, veuillez nous contacter à support@domu.co.uk

VonHaus est une marque déposée de DOMU Brands Ltd. Fabriqué en Chine pour DOMU Brands.

Représentant autorisé

Authorised Representative Service
77 Camden Street Lower
Dublin, D02 XE80, Ireland

Information

AUFBAU UND BETRIEB

Stellen Sie den Pizzaofen auf eine ebene, stabile Fläche, fern von brennbaren Gegenständen. Legen Sie die Pellets (600g empfohlen, nicht mitgeliefert) auf das Pelletgestell (E) und zünden Sie sie mit natürlichen Holanzündern an. Warten Sie 15-20 Sekunden bis zur vollständigen Zündung. Schließen Sie die Vordertür (K), um mit dem Vorheizen zu beginnen.

Überprüfen Sie Temperatur und Pellets alle 5 Minuten mit einem geeigneten Infrarot-Thermometer. Um Pellets nachzufüllen, verwenden Sie die Behälterschaukel (C), um sie über die Behältereinheit (D) auf das Pelletgestell zu geben.

HINWEIS: Zusätzliche Pellets werden benötigt, bevor die optimale Temperatur von 400°C erreicht wird.

BACKANLEITUNG

Sobald 400°C erreicht sind:

Pizza auf den Pizzastein (J) legen

In den Pizzaofen schieben und Tür (K) sicher schließen

Etwa 90 Sekunden backen, regelmäßig kontrollieren

Pizza mit Pizzaschieber oder Backwerkzeug um 90 Grad drehen

Drehvorgang wiederholen, bis die Pizza vollständig gebacken ist (360 Grad)

SICHERHEITSHINWEISE

ACHTUNG! Beim Umgang mit dem heißen Pizzaofen immer hitzebeständige Handschuhe tragen

Tür während des Betriebs geschlossen halten, außer zum Be- und Entladen

Übermäßigen Lufteinzug durch die Tür vermeiden, um Rauchbildung in Feuerbox (E&G) und Behältereinheit (D) zu verhindern

Tür immer mit dem mitgelieferten Griff bedienen

REINIGUNG UND WARTUNG

Nach Gebrauch:

Aschekasten/Pelletgestell mit dem Schürhaken (14) entfernen und mit Wasser löschen

ACHTUNG: Komponenten können noch sehr heiß sein

Nach vollständiger Abkühlung Innenraum mit heißem Seifenwasser und nicht-scheuerndem Pad reinigen

Pizzastein: Nur Handwäsche - NICHT für Spülmaschine geeignet

Regelmäßige Reinigung der Fettauffangschale zur Vermeidung von Fettbränden

Vor dem Bewegen vollständig abkühlen lassen
Während des Betriebs nicht unbeaufsichtigt lassen

Schäden durch Fettbrände sind nicht von der Garantie abgedeckt

PFLEGE DES PIZZASTEINS

Vor der Reinigung vollständig abkühlen lassen

KEINE Seife am Pizzastein verwenden:

Seife kann absorbiert werden

Kann den Geschmack künftiger Pizzen beeinflussen

Reinigungsmethoden:

Mit feuchtem Tuch Fett entfernen

Bei hartnäckigen Rückständen:

Feines Schleifpapier verwenden

Sofort danach abwischen

Vor erneutem Gebrauch vollständig trocknen lassen (mindestens 1-2 Stunden)

AUFBEWAHRUNG:

In den Wintermonaten mit wetterfester Plane abdecken oder an trockenem Ort lagern
Regen vermeiden, um Rostbildung zu verhindern

Tür immer mit dem mitgelieferten Griff bedienen

Information

NUR FÜR DEN AUSSENBEREICH GEEIGNET
- NICHT im Innenbereich verwenden
Nur in unüberdachten und gut belüfteten Bereichen verwenden
Auf hitzebeständiger Oberfläche aufstellen
(z.B. Terrassenplatte aus Beton)

NICHT verwenden in:
Wohnmobilen
Zelten
Gartenlauben
Allen Orten mit eingeschränkter Belüftung

Nur zugelassene Anzünder gemäß EN1860-3 verwenden
In der Nähe bereithalten:
Feuerlöscher
Gartenschlauch
Eimer mit Sand

ACHTUNG! KOHLENMONOXID-GEFAHR
Nicht in geschlossenen Räumen verwenden
Nicht unter Markisen, Sonnenschirmen oder Pavillons verwenden

Nutzungssicherheit
Nicht geeignet für: Klettern, Verwendung als Spielzeug, Personen mit eingeschränkten körperlichen, sensorischen oder geistigen Fähigkeiten (außer unter Aufsicht)

Während des Betriebs und der Abkühlphase fernhalten:
Kinder, Haustiere, Brennbare Materialien, Hitzeempfindliche Gegenstände, Lose Kleidung sichern und lange Haare zusammenbinden

Gerät nicht überladen
Immer Schutzhandschuhe beim Umgang mit heißen Oberflächen tragen
Vor Gebrauch sicherstellen, dass alle Teile fest montiert sind

Lebensmittelsicherheit
Hände vor und nach dem Umgang mit rohem Fleisch waschen
Rohes Fleisch von gegarten Speisen getrennt halten
Grillflächen und Utensilien vor Gebrauch reinigen
Separate Utensilien für rohe und gegarte Speisen verwenden
Vollständige Garung aller Speisen sicherstellen

Schutzausrüstung
Nur geeignete Thermoschutzhandschuhe oder hitzebeständige Handschuhe verwenden
ACHTUNG: Standard-Küchenhandschuhe sind NICHT ausreichend

Erforderliche Schutzausrüstung umfasst:
Thermoschutzhandschuhe
Topflappen
Andere zugelassene Schutzausrüstung

ACHTUNG: Während des Betriebs können heiße Glut und Funken entstehen

Vor dem Gebrauch
Vollständigkeit aller Teile überprüfen
Bei fehlenden Teilen Kundenservice kontaktieren

Rechtliches

ENTSORGUNGSINFORMATIONEN

Bitte recyceln Sie, wo Einrichtungen vorhanden sind. Erkundigen Sie sich bei Ihrer örtlichen Behörde nach Recycling-Empfehlungen.

KUNDENSERVICE

Wenn Sie Schwierigkeiten bei der Verwendung dieses Produkts haben und Unterstützung benötigen, kontaktieren Sie bitte support@vonhaus.com

GARANTIE

Um Ihr Produkt zu registrieren und herauszufinden, ob Sie für eine kostenlose erweiterte Garantie qualifiziert sind, besuchen Sie bitte www.vonhaus.com/warranty.

Bitte bewahren Sie einen Kaufbeleg oder eine Kaufbestätigung als Nachweis des Kaufdatums auf.

Die Garantie gilt nur, wenn das Produkt ausschließlich in der in den Warnhinweisen dieses Handbuchs angegebenen Weise verwendet wird und alle anderen Anweisungen genau befolgt wurden.

Jeglicher Missbrauch des Produkts oder die Art und Weise, wie es verwendet wird, führt zum Erlöschen der Garantie.

RÜCKSENDUNGEN

Zurückgesendete Waren werden nur akzeptiert, wenn sie in ihrer Originalverpackung neu verpackt und mit einem relevanten und ausgefüllten Rücksendeformular versehen sind. Dies hat keinen Einfluss auf Ihre gesetzlichen Rechte.

Im Rahmen dieser Garantie werden einer Person, die das Gerät aus zweiter Hand oder für gewerbliche oder gemeinschaftliche Nutzung erwirbt, keine Rechte eingeräumt.

URHEBERRECHT

Alle Materialien in dieser Bedienungsanleitung sind urheberrechtlich geschützt durch DOMU Brands.

Jede unbefugte Nutzung kann weltweit gegen Urheberrechts-, Marken- und andere Gesetze verstoßen.

VIELEN DANK

Vielen Dank für den Kauf Ihres Produkts/ Geräts.

Sollten Sie Hilfe zu Ihrem Kauf benötigen, kontaktieren Sie uns bitte unter support@domu.co.uk

VonHaus ist eine eingetragene Marke von DOMU Brands Ltd. Hergestellt in China für DOMU Brands.

AUTORISIERTER VERTRETER

Authorised Representative Service
77 Camden Street Lower
Dublin, D02 XE80, Ireland

Información

MONTAJE Y FUNCIONAMIENTO

Coloque el horno de pizza sobre una superficie plana y estable, lejos de objetos combustibles. Coloque los pellets (600g recomendados, no incluidos) en el estante para pellets (E) y enciéndalos usando encendedores naturales de madera. Espere 15-20 segundos hasta que se enciendan completamente. Cierre la puerta frontal (K) para comenzar el precalentamiento.

Controle la temperatura y los pellets cada 5 minutos usando un termómetro infrarrojo adecuado. Para añadir pellets, use la pala de la tolva (C) para verterlos en el estante para pellets a través del conjunto de la tolva (D).

NOTA: Se necesitarán pellets adicionales antes de alcanzar la temperatura óptima de 400°C.

INSTRUCCIONES DE HORNEADO

Una vez alcanzados los 400°C:
Coloque la pizza en la piedra para pizza (J)
Introdúzcala en el horno y cierre la puerta (K) de forma segura
Hornee durante aproximadamente 90 segundos, revisando regularmente
Gire la pizza 90 grados usando la pala de pizza o utensilios de horneado
Repita el proceso de rotación hasta que la pizza esté completamente horneada (360 grados)

INDICACIONES DE SEGURIDAD

¡PRECAUCIÓN! Use siempre guantes resistentes al calor cuando manipule el horno de pizza caliente
Mantenga la puerta cerrada durante el funcionamiento, excepto para cargar y descargar
Evite la entrada excesiva de aire por la puerta para prevenir el humo en la caja de fuego (E&G) y el conjunto de la tolva (D)
Use siempre el mango proporcionado para operar la puerta

LIMPIEZA Y MANTENIMIENTO

Después del uso:
Retire el cenicero/estante para pellets usando el atizador (14) y apague con agua

PRECAUCIÓN: Los componentes pueden estar aún muy calientes
Una vez completamente frío, limpie el interior con agua caliente jabonosa y una almohadilla no abrasiva

Piedra para pizza: Solo lavado a mano - NO apta para lavavajillas

Limpieza regular de la bandeja de grasa para prevenir incendios por grasa
Deje enfriar completamente antes de mover
No deje sin supervisión durante el uso
Los daños por incendios de grasa no están cubiertos por la garantía

CUIDADO DE LA PIEDRA PARA PIZZA

Deje enfriar completamente antes de limpiar
NO use jabón en la piedra para pizza:
El jabón puede ser absorbido
Puede afectar el sabor de futuras pizzas
Métodos de limpieza:
Limpie la grasa con un paño húmedo
Para residuos difíciles:
Use papel de lija fino
Limpie inmediatamente después
Deje secar completamente (mínimo 1-2 horas) antes del próximo uso

ALMACENAMIENTO:

Durante los meses de invierno, cubra con una lona impermeable o guarde en un lugar seco
Evite la exposición a la lluvia para prevenir la oxidación
Use siempre el mango proporcionado para operar la puerta

Información

SOLO PARA USO EN EXTERIORES - NO usar en interiores

Usar únicamente en áreas descubiertas y bien ventiladas

Colocar sobre una superficie resistente al calor (por ejemplo: losa de patio de hormigón)

NO usar en:

Autocaravanas

Tiendas de campaña

Cobertizos

Cualquier lugar con ventilación limitada

Usar solo encendedores aprobados que cumplan con EN1860-3

Mantener cerca:

Extintor

Manguera de jardín

Cubo de arena

¡ADVERTENCIA! PELIGRO DE MONÓXIDO DE CARBONO

No usar en espacios cerrados

No usar bajo toldos, sombrillas o cenadores

Seguridad de uso

No destinado a: Escalar, Usar como juguete, Personas con capacidades físicas, sensoriales o mentales reducidas (salvo bajo supervisión)

Mantener alejados durante el uso y enfriamiento:

Niños, Mascotas, Materiales inflamables, Objetos sensibles al calor, Asegurar ropa suelta y atar el pelo largo

No sobrecargar la unidad

Usar siempre guantes protectores al manipular superficies calientes

Asegurarse de que todas las piezas estén firmemente fijadas antes del uso

Seguridad alimentaria

Lavarse las manos antes y después de manipular carne cruda

Mantener la carne cruda separada de los alimentos cocinados

Limpiar las superficies de la parrilla y utensilios antes del uso

Usar utensilios diferentes para alimentos crudos y cocinados

Asegurar la cocción completa de todos los alimentos

Equipo de seguridad

Usar solo guantes térmicos apropiados o guantes resistentes al calor

ADVERTENCIA: Los guantes de cocina estándar NO son suficientes

La protección requerida incluye:

Guantes térmicos

Agarraderas

Otro equipo de protección homologado

PRECAUCIÓN: Pueden emitirse brasas calientes durante el uso

Antes del uso

Verificar que todas las piezas estén presentes

Contactar con servicio al cliente si faltan piezas

INFORMACIÓN SOBRE ELIMINACIÓN

Por favor, recicle donde existan instalaciones. Consulte con su autoridad local para obtener consejos sobre reciclaje.

SERVIZIO CLIENTI

Si tiene dificultades para usar este producto y necesita ayuda, por favor contacte a support@vonhaus.com

GARANTÍA

Para registrar su producto y averiguar si califica para una garantía extendida gratuita, por favor visite www.vonhaus.com/warranty

Por favor, conserve un comprobante de compra o declaración como prueba de la fecha de compra.

La garantía solo se aplica si el producto se utiliza únicamente de la manera indicada en la página de advertencias de este manual, y todas las demás instrucciones se han seguido con precisión.

Cualquier abuso del producto o la manera en que se utiliza invalidará la garantía.

DEVOLUCIONES

Los productos devueltos no serán aceptados a menos que sean reempaquetados en su empaque original y acompañados de un formulario de devolución relevante y completado. Esto no afecta sus derechos legales.

No se otorgan derechos bajo esta garantía a

una persona que adquiriera el aparato de segunda mano o para uso comercial o comunitario.

DERECHOS DE AUTOR

Todo el material en este manual de instrucciones está protegido por derechos de autor de DOMU Brands.

Cualquier uso no autorizado puede violar las leyes de derechos de autor, marcas comerciales y otras leyes en todo el mundo.

Gracias

Gracias por comprar nuestro producto/aparato.

Si necesita ayuda con su compra, contáctenos en support@domu.co.uk

VonHaus es una marca registrada de DOMU Brands Ltd. Fabricado en China para DOMU Brands.

REPRESENTANTE AUTORIZADO

Authorised Representative Service
77 Camden Street Lower
Dublin, D02 XE80, Ireland

Informazioni

MONTAGGIO E FUNZIONAMENTO

Posizionare il forno per pizza su una superficie piana e stabile, lontano da oggetti combustibili. Posizionare i pellet (600g raccomandati, non inclusi) sul porta pellet (E) e accenderli usando accenditori naturali in legno. Attendere 15-20 secondi fino alla completa accensione. Chiudere la porta anteriore (K) per iniziare il preriscaldamento.

Controllare temperatura e pellet ogni 5 minuti usando un termometro a infrarossi adeguato. Per aggiungere pellet, usare la paletta del serbatoio (C) per versarli sul porta pellet attraverso il gruppo serbatoio (D).

NOTA: Saranno necessari pellet aggiuntivi prima di raggiungere la temperatura ottimale di 400°C.

ISTRUZIONI PER LA COTTURA

Una volta raggiunti i 400°C:
Posizionare la pizza sulla pietra per pizza (J)
Inserirla nel forno e chiudere la porta (K) in modo sicuro
Cuocere per circa 90 secondi, controllando regolarmente
Ruotare la pizza di 90 gradi usando la pala per pizza o gli utensili da forno
Ripetere il processo di rotazione fino a cottura completa della pizza (360 gradi)

INDICAZIONI DI SICUREZZA

ATTENZIONE! Usare sempre guanti resistenti al calore quando si maneggia il forno per pizza caldo
Mantenere la porta chiusa durante il funzionamento, eccetto per caricare e scaricare
Evitare l'ingresso eccessivo di aria dalla porta per prevenire il fumo nel braciere (E&G) e nel gruppo serbatoio (D)
Usare sempre la maniglia fornita per operare la porta

PULIZIA E MANUTENZIONE

Dopo l'uso:
Rimuovere il cassetto cenere/porta pellet usando l'attizzatoio (14) e spegnere con acqua

ATTENZIONE: I componenti potrebbero essere ancora molto caldi
Una volta completamente raffreddato, pulire l'interno con acqua calda saponata e una spugna non abrasiva

Pietra per pizza: Solo lavaggio a mano - **NON** lavabile in lavastoviglie

Pulizia regolare del vassoio raccogligrassi per prevenire incendi da grasso
Lasciare raffreddare completamente prima di spostare
Non lasciare incustodito durante l'uso
I danni causati da incendi da grasso non sono coperti dalla garanzia

CURA DELLA PIETRA PER PIZZA

Lasciare raffreddare completamente prima della pulizia
NON usare sapone sulla pietra per pizza: Il sapone può essere assorbito
Può influenzare il sapore delle future pizze
Metodi di pulizia:
Pulire il grasso con un panno umido
Per residui ostinati:
Usare carta vetrata fine
Pulire immediatamente dopo
Lasciare asciugare completamente (minimo 1-2 ore) prima del prossimo utilizzo

CONSERVAZIONE:

Durante i mesi invernali, coprire con un telo impermeabile o conservare in un luogo asciutto
Evitare l'esposizione alla pioggia per prevenire la ruggine
Usare sempre la maniglia fornita per operare la porta

Informazioni

Si prega di leggere attentamente tutte le istruzioni e conservarle per riferimento futuro.

Avvertenze

SOLO PER USO ESTERNO - NON utilizzare all'interno

Utilizzare solo in aree scoperte e ben ventilate

Posizionare su superficie resistente al calore (es. lastra di cemento per patio)

NON utilizzare in:

Camper

Tende

Capanni

Qualsiasi luogo con ventilazione limitata

Utilizzare solo accenditori approvati conformi alla norma EN1860-3

Tenere nelle vicinanze:

Estintore

Tubo da giardino

Secchio di sabbia

ATTENZIONE! PERICOLO DI MONOSSIDO DI CARBONIO

Non utilizzare in spazi ristretti

Non utilizzare sotto tende da sole, ombrelloni o gazebo

Sicurezza d'uso

Non destinato a: Arrampicata, Uso come giocattolo, Persone con ridotte capacità fisiche, sensoriali o mentali (se non supervisionate)

Tenere lontano dall'unità durante l'uso e il raffreddamento:

Bambini, Animali domestici, Materiali infiammabili, Oggetti sensibili al calore, Fissare indumenti larghi e capelli lunghi

Non sovraccaricare l'unità

Utilizzare sempre guanti protettivi quando si maneggiano superfici calde

Assicurarsi che tutte le parti siano fissate saldamente prima dell'uso

Sicurezza alimentare

Lavare le mani prima e dopo aver maneggiato carne cruda

Tenere la carne cruda separata dai cibi cotti

Pulire le superfici della griglia e gli utensili prima dell'uso

Utilizzare utensili separati per cibi crudi e cotti

Assicurare una cottura completa di tutti gli alimenti

Equipaggiamento di sicurezza

Utilizzare solo guanti termici appropriati o guanti resistenti al calore

ATTENZIONE: I guanti da forno standard **NON** sono sufficienti

La protezione richiesta include:

Guanti termici

Presine

Altri dispositivi di protezione certificati

ATTENZIONE: Durante l'uso possono essere emesse braci calde

Prima dell'uso

Verificare che tutti i pezzi siano presenti

Contattare il servizio clienti in caso di parti mancanti

Legale

INFORMAZIONI SULLO SMALTIMENTO

Si prega di riciclare dove esistono le strutture. Verificare con l'autorità locale per consigli sul riciclaggio.

SERVIZIO CLIENTI

Se si hanno difficoltà nell'utilizzo di questo prodotto e si necessita di supporto, si prega di contattare support@vonhaus.com

GARANZIA

Per registrare il prodotto e scoprire se si ha diritto a un'estensione gratuita della garanzia, visitare www.vonhaus.com/warranty

Si prega di conservare una prova d'acquisto o una dichiarazione come prova della data d'acquisto.

La garanzia si applica solo se il prodotto viene utilizzato esclusivamente nel modo indicato nella pagina delle avvertenze di questo manuale e tutte le altre istruzioni sono state seguite accuratamente.

Qualsiasi abuso del prodotto o del modo in cui viene utilizzato invaliderà la garanzia.

RESI

I beni restituiti non saranno accettati a meno che non siano reballati nella confezione originale e accompagnati da un modulo di reso pertinente e compilato. Ciò non influisce sui diritti legali.

Nessun diritto viene concesso in base a questa garanzia a una persona che acquista l'ap-

parecchio di seconda mano o per uso commerciale o comunitario.

DIRITTI D'AUTORE

Tutto il materiale in questo manuale di istruzioni è protetto da copyright di DOMU Brands.

Qualsiasi uso non autorizzato può violare le leggi sul copyright, sui marchi e altre leggi in tutto il mondo.

GRAZIE

Grazie per aver acquistato il nostro prodotto/apparecchio.

Se hai bisogno di assistenza riguardo al tuo acquisto, contattaci all'indirizzo support@domu.co.uk

VonHaus è un marchio registrato di DOMU Brands Ltd. Prodotto in Cina per DOMU Brands.

RAPPRESENTANTE AUTORIZZATO

Authorised Representative Service
77 Camden Street Lower
Dublin, D02 XE80, Ireland



Product No. 2502082