

2502064 / 2502065 / 2502066

Need further help? support@vonhaus.com

See Our full range at www.vonhaus.com

Besoin d'aide supplémentaire ?
support@vonhaus.com

Découvrez notre gamme complète sur
www.vonhaus.com

Benötigen Sie weitere Hilfe?
support@vonhaus.com

Entdecken Sie unser gesamtes Sortiment auf
www.vonhaus.com

Necesita más ayuda?
support@vonhaus.com

Descubra toda nuestra gama en www.vonhaus.com

Hai bisogno di ulteriore assistenza?
support@vonhaus.com

Scopri tutta la nostra gamma su www.vonhaus.com

vonhaus

DOMU BRANDS

Components/Fr: composants/ De:Komponenten/Es: componentes/It: componenti

Part no.	Part	Qty (pcs)	Part no.	Part	Qty (pcs)	Part no.	Part	Qty (pcs)
A11		4	B1		2	D1		4
A1		2	B2		1	D2		1
A2		2	B3		4	E		15
			C		4			
			C1		2			
Part no.	Part	Qty (pcs)	Part no.	Part	Qty (pcs)	Part no.	Part	Qty (pcs)
F		1	G		14	H		4
Part no.	Part	Qty (pcs)	Part no.	Part	Qty (pcs)	Part no.	Part	Qty (pcs)
J		4	K		138 + 2	L		16
Part no.	Part	Qty (pcs)	Part no.	Part	Qty (pcs)	Part no.	Part	Qty (pcs)
M		6 + 2	N		24 + 2	O		108 + 2
Part no.	Part	Qty (pcs)	Part no.	Part	Qty (pcs)	Part no.	Part	Qty (pcs)
P		8	Q		9	R		4
Part no.	Part	Qty (pcs)						
S		10						

Installation notice:

Three-person installation required;

Do not tighten the screws until they reach the 3/4 position; Finally assemble and tighten all the screws.

Assembly/Fr: assemblée/ De:Versammlung/Es: asamblea/It: assemblea

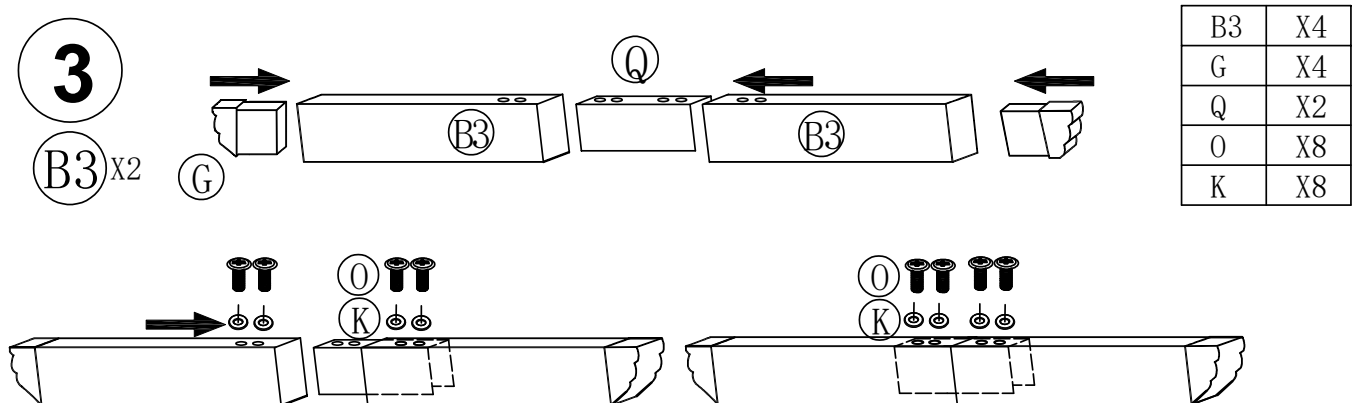
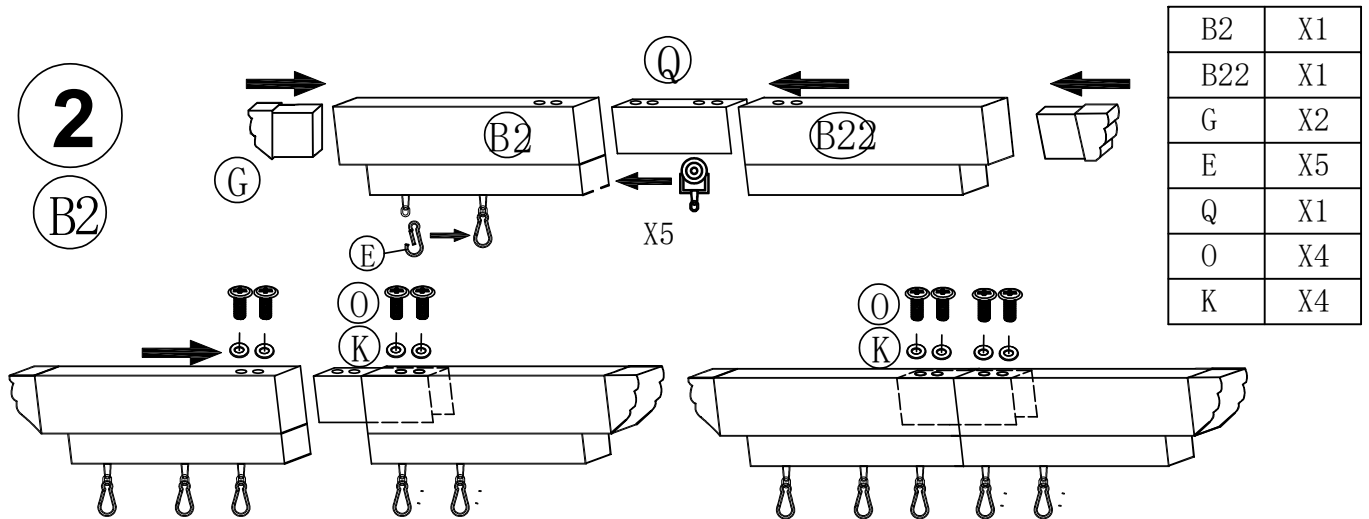
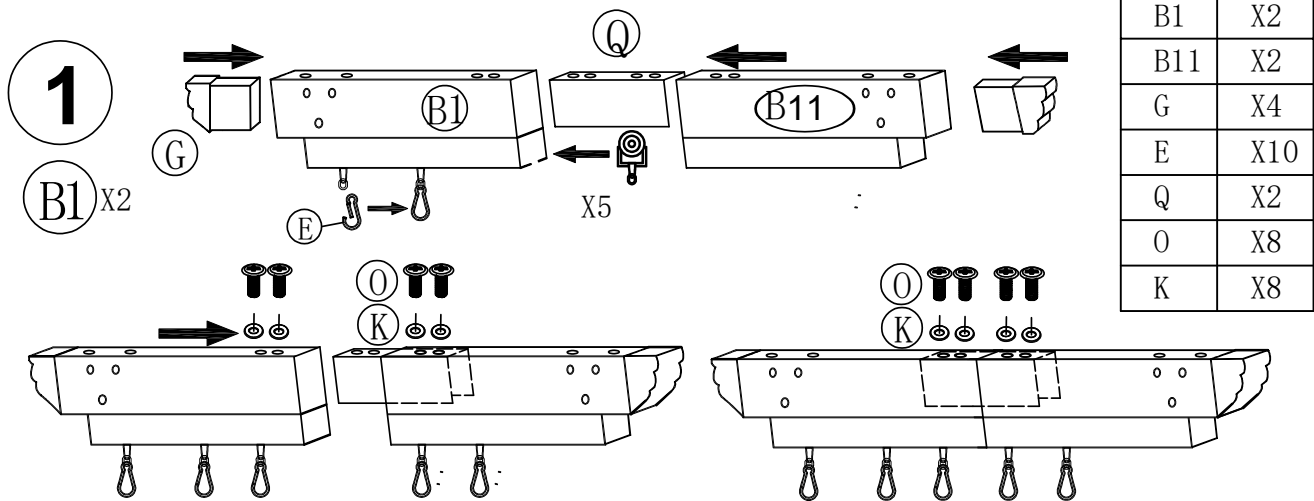

4

C X2

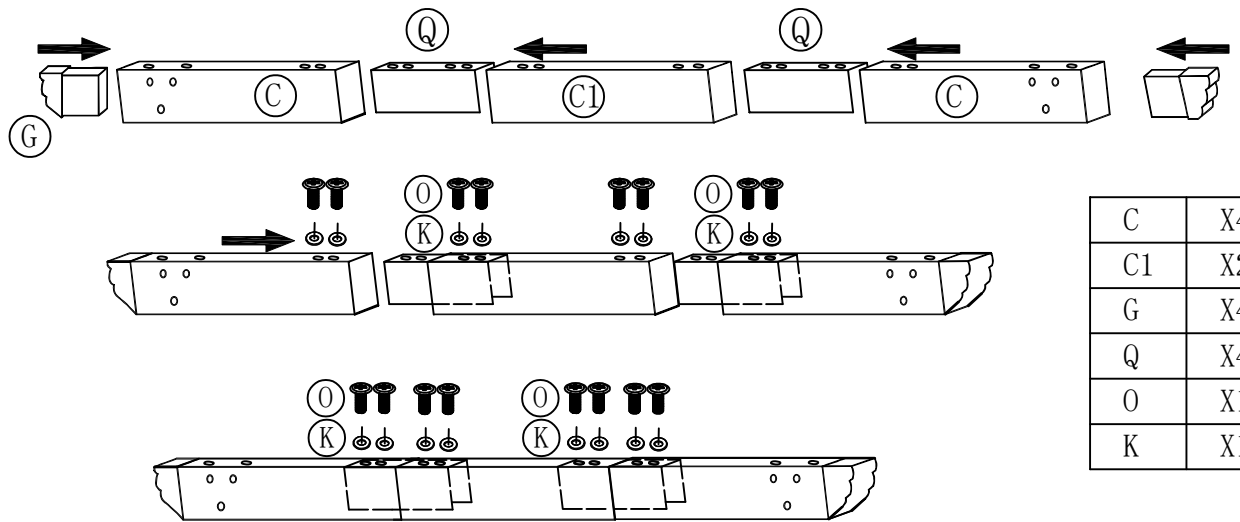

5

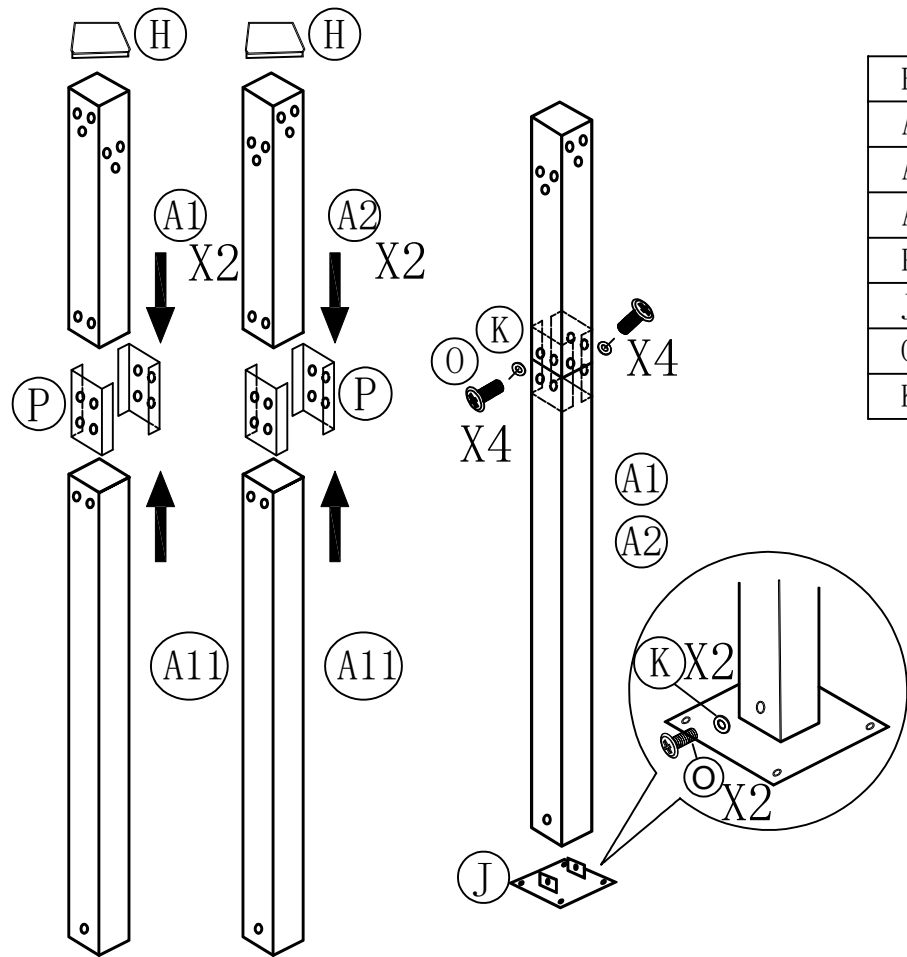

6

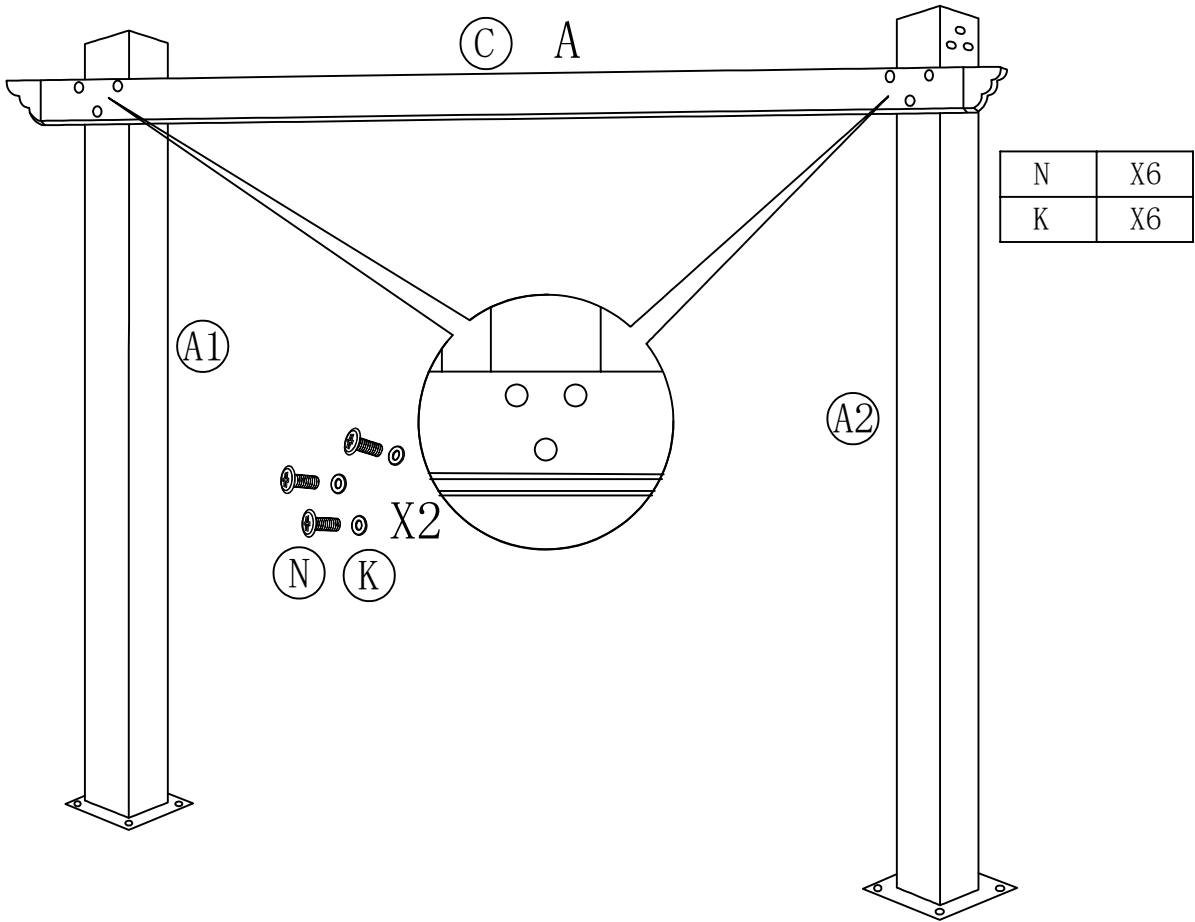

7

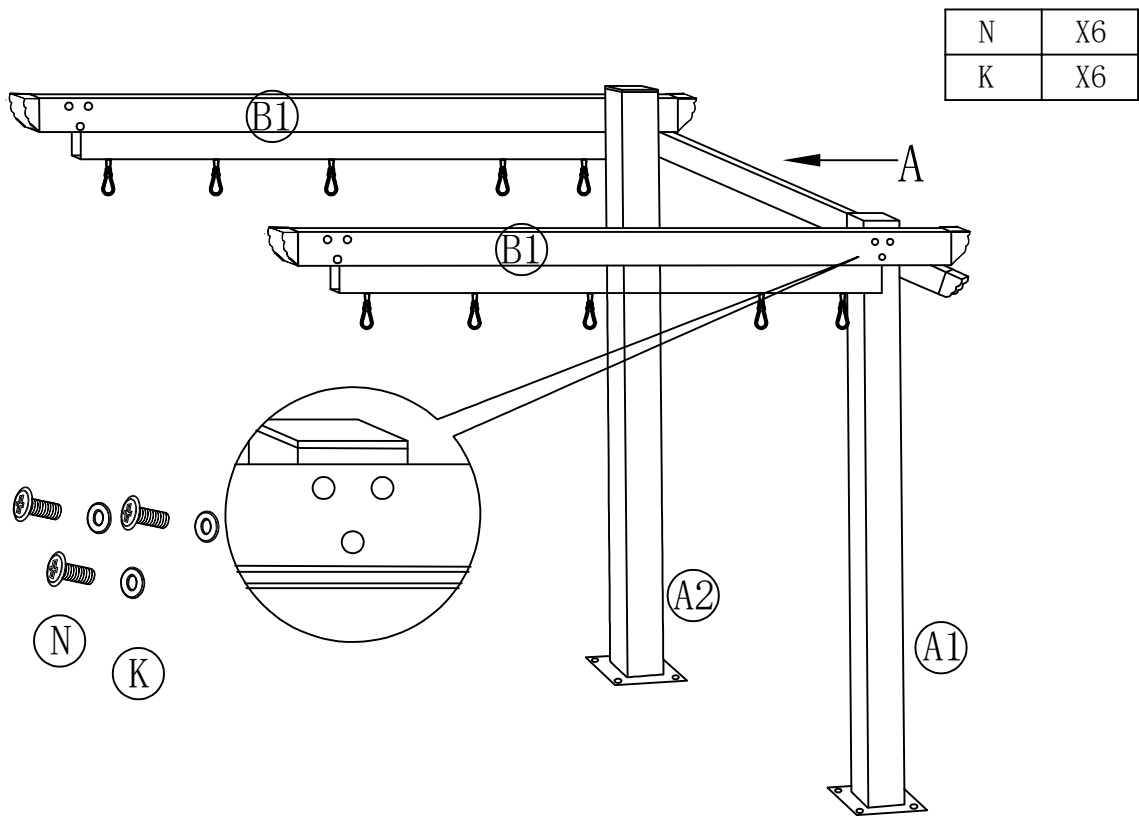

8

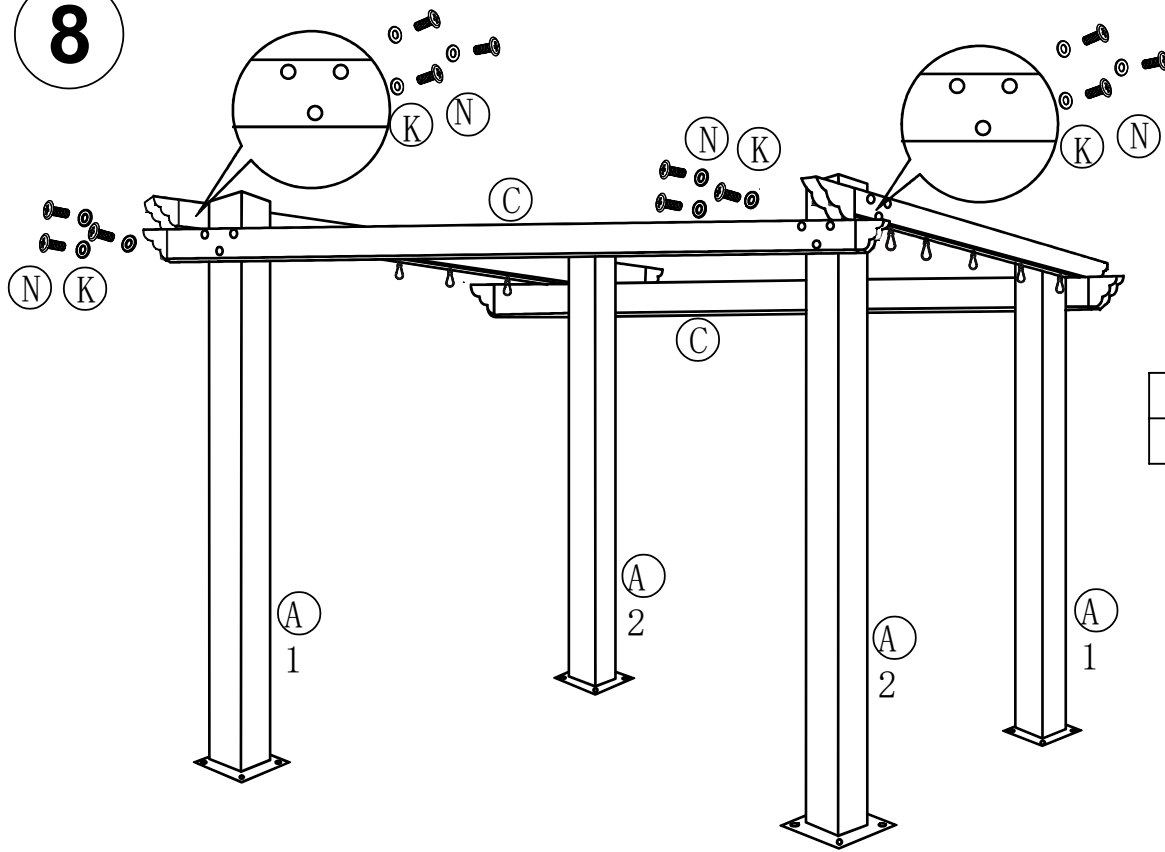

N	X12
K	X12

9

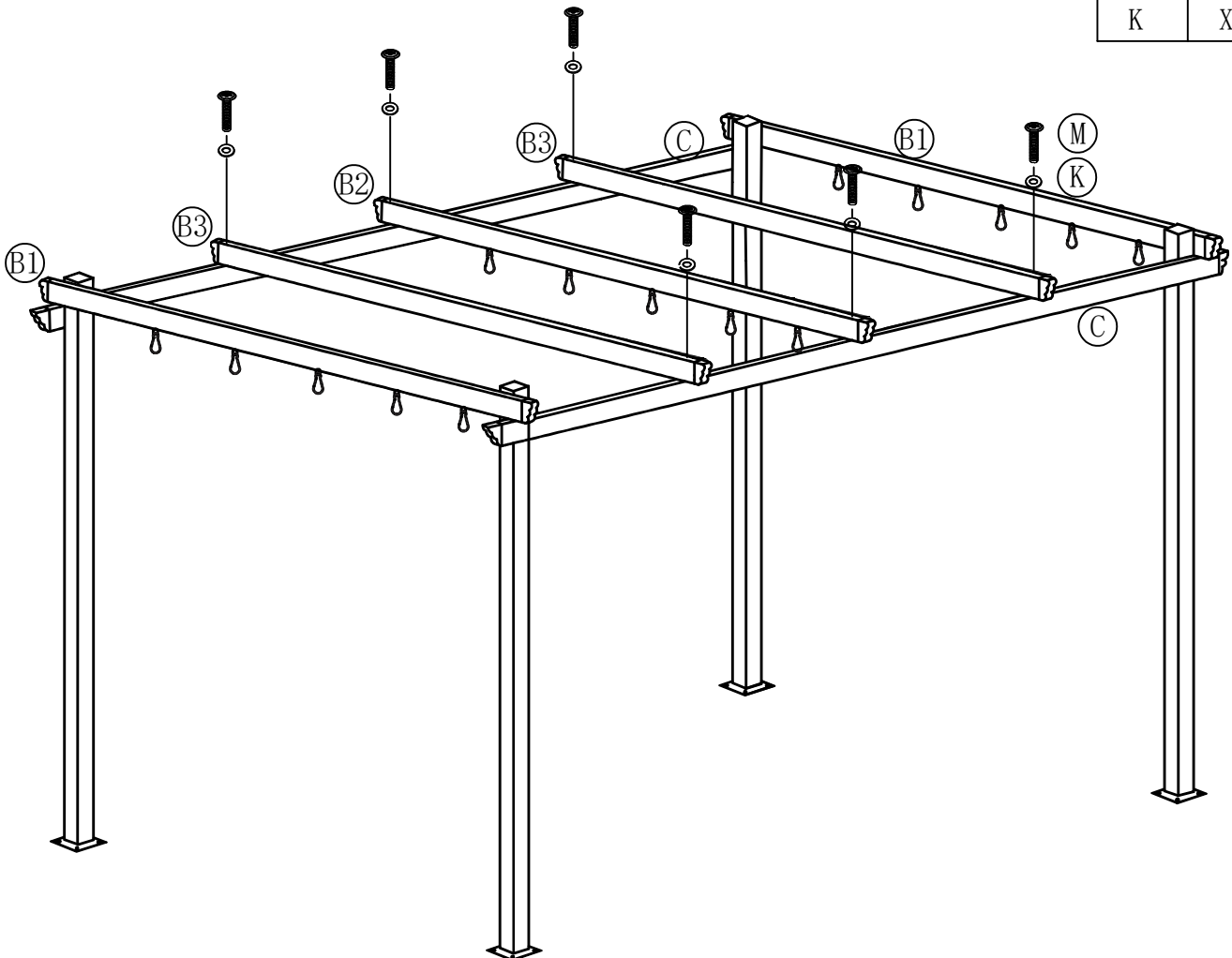

M	X6
K	X6

10

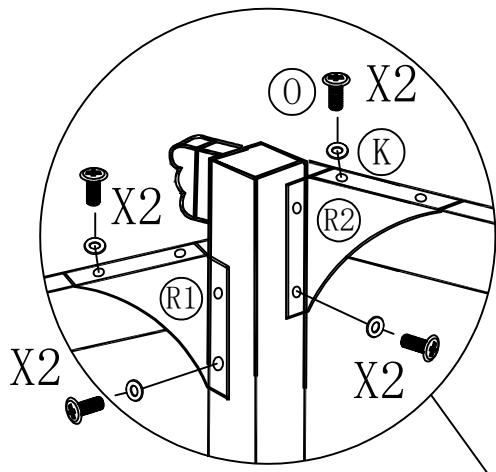

R1	X4
R2	X4
O	X32
K	X32

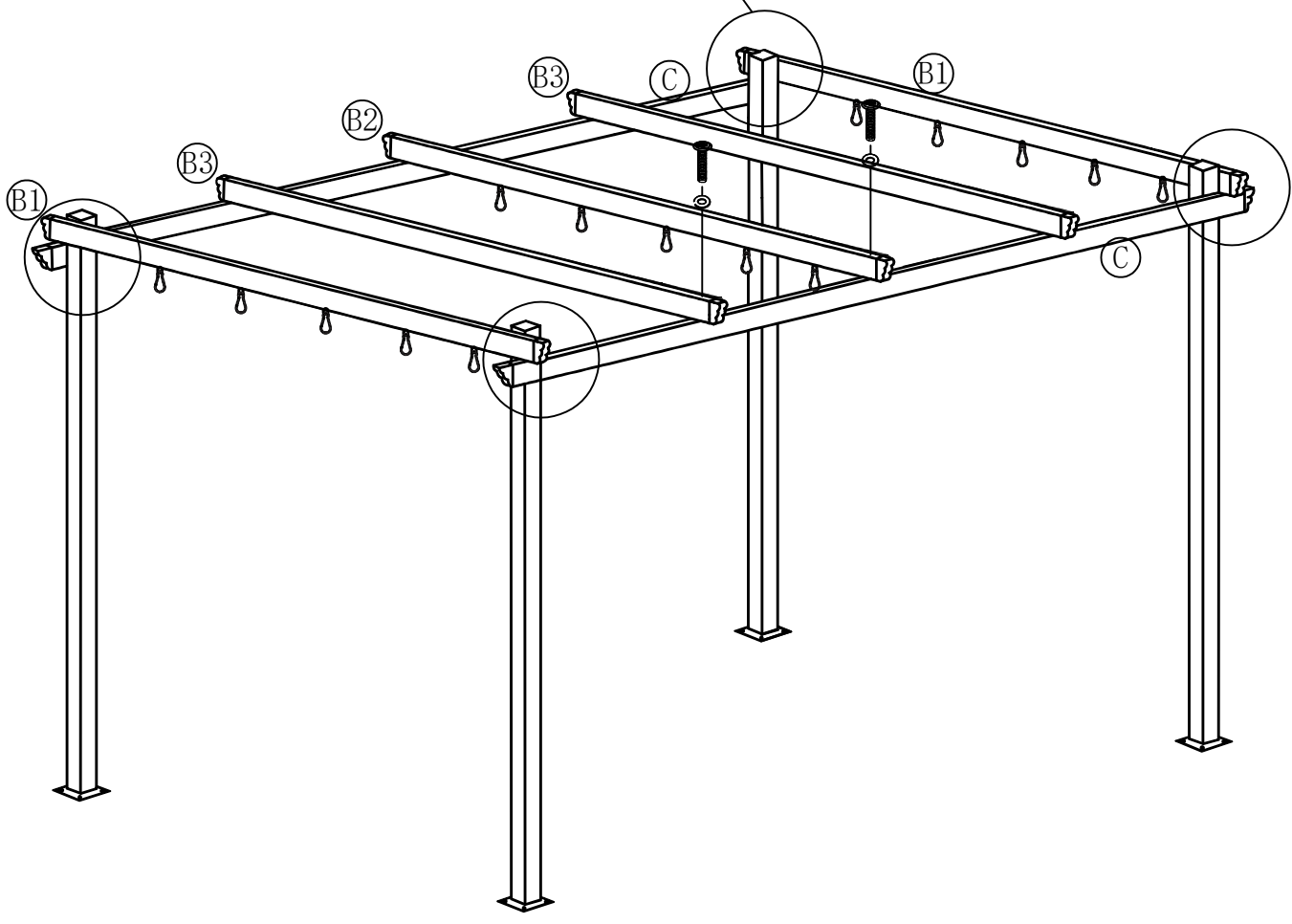

D1	X8
D2	X1
D3	X5
D22	X1
F	X1
S	X10

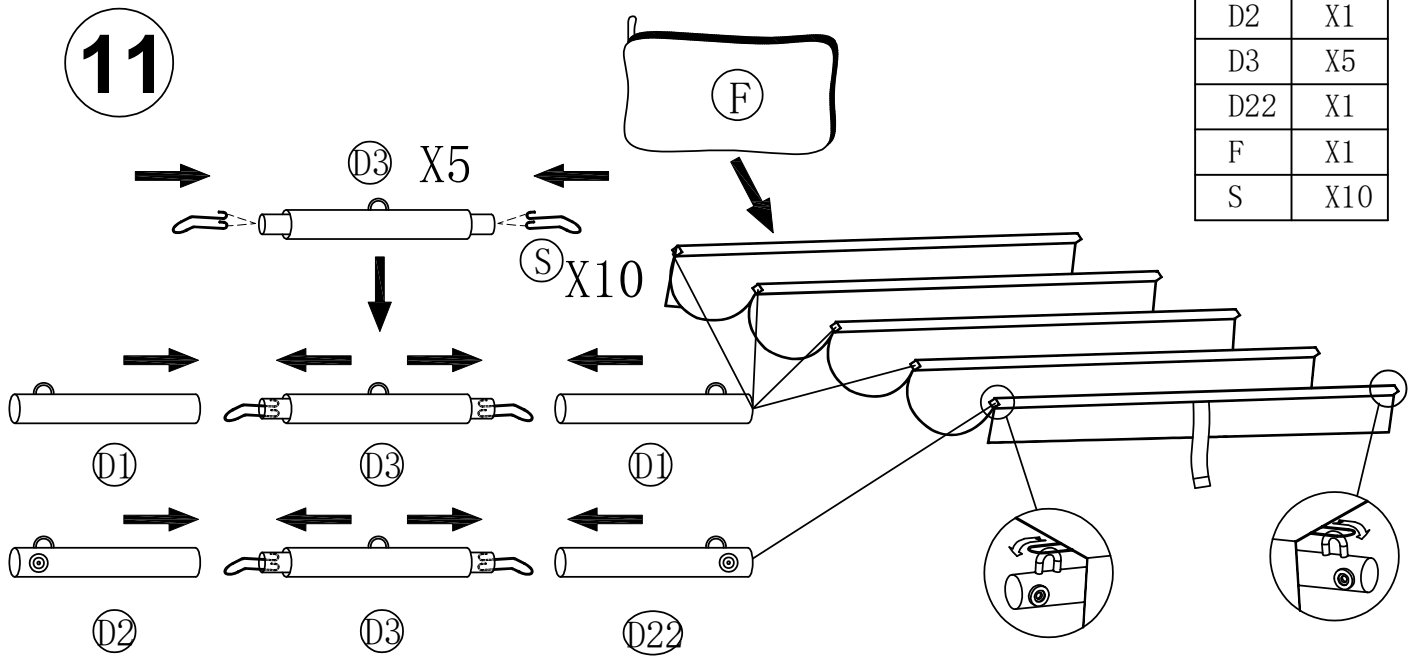

12

L	X16
---	-----

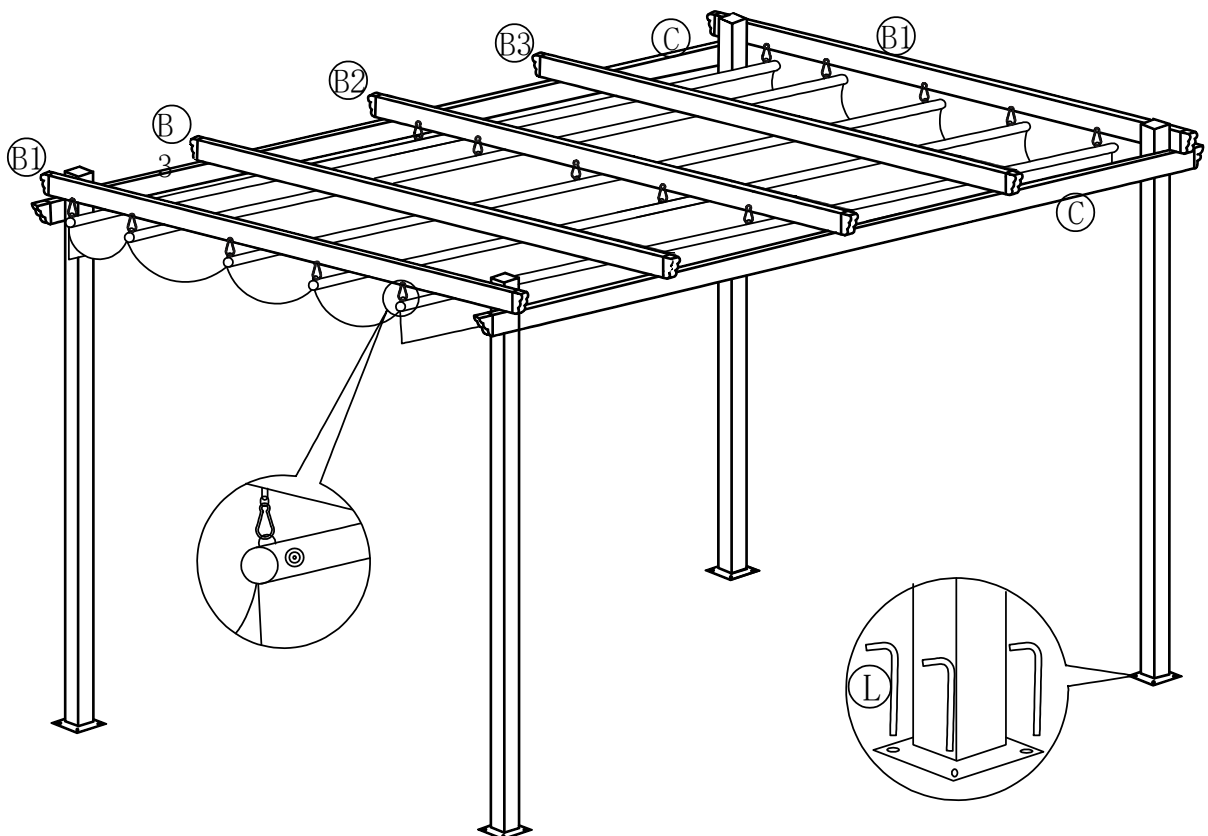

Maintenance

- 1 Regularly inspect the pergola for any signs of damage or wear.
- 2 Clean the pergola with a mild detergent and water to remove dirt and debris.
- 3 Ensure the pergola is securely anchored to the ground.
- 4 Trim any overhanging branches or vines that may interfere with the structure.

Health & Safety

- 1 Ensure the pergola is securely anchored to prevent it from tipping over.
- 2 Regularly inspect the pergola for any signs of wear or damage.
- 3 Do not overload the pergola with heavy objects or decorations.
- 4 Keep the area around the pergola clear of flammable materials.
- 5 Use appropriate tools and safety gear when assembling or maintaining the pergola.

Legal



DISPOSAL INFORMATION Please recycle where facilities exist. Check with your local authority for recycling advice.

CUSTOMER SERVICE If you are having difficulty using this product and require support, please contact support@vonhaus.com

WARRANTY To register your product and find out if you qualify for a free extended warranty please go to www.vonhaus.com/warranty. Please retain a proof of purchase receipt or statement as proof of the purchase date. The warranty only applies if the product is used solely in the manner indicated in the warnings page of this manual, and all other instructions have been followed accurately. Any abuse of the product or the manner in which it is used will invalidate the warranty.

RETURNS Returned goods will not be accepted unless re-packaged in its original packaging and accompanied by a relevant and completed returns form. This does not affect your statutory rights. No rights are given under this warranty to a person acquiring the appliance second-hand or for commercial or communal use.

COPYRIGHT All material in this instruction manual are copyrighted by DOMU Brands. Any unauthorised use may violate worldwide copyright, trademark, and other laws.

Trouble Shooting

- 1 Why is my pergola not stable? Ensure all bolts and screws are tightly secured. Check if the ground is level and adjust the pergola legs if necessary.

- 2 How do I fix a leaking pergola roof? Inspect the roof for any cracks or gaps. Apply a waterproof sealant to the affected areas.

- 3 What should I do if the pergola canopy is sagging? Tighten the canopy fabric and ensure it is properly secured to the frame. Replace any worn-out or damaged parts.

- 4 How can I prevent rust on my pergola? Regularly clean the pergola and apply a rust-resistant coating to the metal parts.

- 5 What should I do if the pergola frame is bent? Carefully straighten the bent parts using appropriate tools. If the damage is severe, consider replacing the affected sections.

THANK YOU

Thank you for purchasing your product/appliance.
Should you require further assistance with your purchase,
you can contact us at
support@vonhaus.com

VonHaus is a registered trademark of DOMU Brands Ltd.

Made in China

Authorised Representative:
Authorised Representative service
77 Camden Street Lower
Dublin, D02 XE80, Ireland

Fr: entretien

- 1 Inspectez régulièrement la pergola pour tout signe de dommage ou d'usure.
- 2 Nettoyez la pergola avec un détergent doux et de l'eau pour enlever la saleté et les débris.
- 3 Assurez-vous que la pergola est solidement ancrée au sol.
- 4 Appliquez un scellant protecteur sur les parties en bois ou en métal pour éviter les dommages causés par les intempéries.
- 5 Taillez les branches ou les vignes surplombantes qui pourraient interférer avec la structure.

Fr: santé et sécurité

- 1 Assurez-vous que la pergola est solidement ancrée pour éviter qu'elle ne bascule.
- 2 Inspectez régulièrement la pergola pour détecter tout signe d'usure ou de dommage.
- 3 Ne surchargez pas la pergola avec des objets lourds ou des décorations.
- 4 Gardez la zone autour de la pergola dégagée de matériaux inflammables.

Fr: légal



INFORMATIONS SUR L'ÉLIMINATION Veuillez recycler là où des installations existent. Consultez votre autorité locale pour obtenir des conseils sur le recyclage.

SERVICE CLIENTÈLE Si vous rencontrez des difficultés à utiliser ce produit et avez besoin de soutien, veuillez contacter support@vonhaus.com

GARANTIE Pour enregistrer votre produit et savoir si vous êtes éligible à une garantie prolongée gratuite, veuillez aller sur www.vonhaus.com/warranty. Veuillez conserver un reçu de preuve d'achat ou un relevé comme preuve de la date d'achat. La garantie s'applique uniquement si le produit est utilisé exclusivement de la manière indiquée dans la page des avertissements de ce manuel et que toutes les autres instructions ont été suivies avec précision. Tout abus du produit ou la manière dont il est utilisé invalidera la garantie.

RETOURS Les marchandises retournées ne seront pas acceptées à moins qu'elles ne soient reconditionnées dans leur emballage d'origine et accompagnées d'un formulaire de retour pertinent et complété. Ceci n'affecte pas vos droits statutaires. Aucun droit n'est accordé en vertu de cette garantie à une personne acquérant l'appareil d'occasion ou à des fins commerciales ou communautaires.

DROITS D'AUTEUR Tous les éléments de ce manuel d'instructions sont protégés par le droit d'auteur de DOMU Brands. Toute utilisation non autorisée peut violer les lois mondiales sur le droit d'auteur, les marques de commerce et autres.

Fr: dépannage

- 1 Pourquoi ma pergola n'est-elle pas stable ? Assurez-vous que tous les boulons et vis sont bien serrés. Vérifiez si le sol est de niveau et ajustez les pieds de la pergola si nécessaire.
- 2 Comment réparer un toit de pergola qui fuit ? Inspectez le toit pour détecter toute fissure ou tout espace. Appliquez un scellant imperméable sur les zones affectées.
- 3 Que dois-je faire si la toile de la pergola s'affaisse ? Serrez la toile et assurez-vous qu'elle est bien fixée au cadre. Remplacez les pièces usées ou endommagées.
- 4 Comment puis-je prévenir la rouille sur ma pergola ? Nettoyez régulièrement la pergola et appliquez un revêtement antirouille sur les parties métalliques.
- 5 Que dois-je faire si le cadre de la pergola est plié ? Redressez soigneusement les parties pliées à l'aide d'outils appropriés. Si les dommages sont importants, envisagez de remplacer les sections affectées.

MERCI

Merci d'avoir acheté votre produit/appareil.

Si vous avez besoin d'assistance supplémentaire pour votre achat, vous pouvez nous contacter à support@vonhaus.com

VonHaus est une marque déposée de DOMU Brands Ltd.

Fabriqué en Chine

Représentant autorisé :
Service de représentant autorisé
77 Camden Street Lower
Dublin, D02 XE80, Irlande

De:Instandhaltung

- 1 Überprüfen Sie regelmäßig die Pergola auf Anzeichen von Beschädigungen oder Abnutzung.
- 2 Reinigen Sie die Pergola mit einem milden Reinigungsmittel und Wasser, um Schmutz und Ablagerungen zu entfernen.
- 3 Stellen Sie sicher, dass die Pergola fest im Boden verankert ist.
- 4 Tragen Sie ein Schutzmittel auf die Holz- oder Metallteile auf, um Wetterschäden zu vermeiden.
- 5 Schneiden Sie überhängende Äste oder Reben zurück, die die Struktur beeinträchtigen könnten.

De:Gesundheit und Sicherheit

- 1 Stellen Sie sicher, dass die Pergola sicher verankert ist, um ein Umkippen zu verhindern.
- 2 Überprüfen Sie die Pergola regelmäßig auf Anzeichen von Abnutzung oder Beschädigung.
- 3 Überlasten Sie die Pergola nicht mit schweren Gegenständen oder Dekorationen.
- 4 Halten Sie den Bereich um die Pergola frei von brennbaren Materialien.
- 5 Verwenden Sie geeignete Werkzeuge und Sicherheitsausrüstung beim Zusammenbau oder bei der Wartung der Pergola.

De:Fehlerbehebung

- 1 Warum ist meine Pergola nicht stabil? Stellen Sie sicher, dass alle Bolzen und Schrauben fest angezogen sind. Überprüfen Sie, ob der Boden eben ist, und passen Sie die Beine der Pergola gegebenenfalls an.
- 2 Wie repariere ich ein undichtes Pergoladach? Überprüfen Sie das Dach auf Risse oder Lücken. Tragen Sie eine wasserdichte Dichtmasse auf die betroffenen Stellen auf.
- 3 Was soll ich tun, wenn das Pergola-Dach durchhängt? Spannen Sie den Stoff des Dachs und stellen Sie sicher, dass er richtig am Rahmen befestigt ist. Ersetzen Sie abgenutzte oder beschädigte Teile.
- 4 Wie kann ich Rost an meiner Pergola verhindern? Reinigen Sie die Pergola regelmäßig und tragen Sie eine rostbeständige Beschichtung auf die Metallteile auf.
- 5 Was soll ich tun, wenn der Rahmen der Pergola verbogen ist? Richten Sie die verbogenen Teile vorsichtig mit geeigneten Werkzeugen aus. Wenn der Schaden schwerwiegend ist, sollten Sie die betroffenen Abschnitte ersetzen.

DANKE

Vielen Dank für den Kauf Ihres Produkts/Geräts.

Sollten Sie weitere Unterstützung für Ihren Kauf benötigen,

können Sie uns unter
support@vonhaus.com kontaktieren.

VonHaus ist eine eingetragene Marke von DOMU Brands Ltd.

Hergestellt in China

Befugter Vertreter:
Befugter Vertretungsdienst
77 Camden Street Lower
Dublin, D02 XE80, Irland

De:legal



ENTSORGUNGSHINWEISE Bitte recyceln Sie dort, wo Einrichtungen vorhanden sind. Erkundigen Sie sich bei Ihrer örtlichen Behörde nach Recyclinghinweisen.

KUNDENDIENST Wenn Sie Schwierigkeiten bei der Verwendung dieses Produkts haben und Unterstützung benötigen, wenden Sie sich bitte an support@vonhaus.com

GARANTIE Um Ihr Produkt zu registrieren und herauszufinden, ob Sie für eine kostenlose erweiterte Garantie berechtigt sind, besuchen Sie www.vonhaus.com/warranty. Bitte bewahren Sie einen Kaufnachweis oder eine Erklärung als Nachweis des Kaufdatums auf. Die Garantie gilt nur, wenn das Produkt ausschließlich gemäß den auf der Warnungsseite dieses Handbuchs angegebenen Anweisungen verwendet wird und alle anderen Anweisungen genau befolgt wurden. Missbrauch des Produkts oder unsachgemäße Verwendung führt zur Ungültigkeit der Garantie.

RÜCKGABEN Zurückgesandte Waren werden nur akzeptiert, wenn sie in ihrer Originalverpackung wiederverpackt sind und von einem relevanten und ausgefüllten Rücksendeformular begleitet werden. Dies beeinträchtigt nicht Ihre gesetzlichen Rechte. Keine Rechte werden im Rahmen dieser Garantie einer Person gewährt, die das Gerät gebraucht erwirbt oder für kommerzielle oder gemeinschaftliche Zwecke verwendet.

URHEBERRECHT Alle Materialien in diesem Handbuch sind urheberrechtlich geschützt durch DOMU Brands. Jegliche unbefugte Nutzung kann weltweite Urheberrechts-, Marken- und andere Gesetze verletzen.

Es: mantenimiento

- 1 Revise regularmente la pérgola en busca de signos de daño o desgaste.
- 2 Limpie la pérgola con un detergente suave y agua para eliminar la suciedad y los escombros.
- 3 Asegúrese de que la pérgola esté firmemente anclada al suelo.
- 4 Aplique un sellador protector a las partes de madera o metal para evitar daños por el clima.
- 5 Recorte cualquier rama o enredadera que pueda interferir con la estructura.

Es: salud y seguridad

- 1 Asegúrese de que la pérgola esté bien anclada para evitar que se vuelque.
- 2 Inspeccione regularmente la pérgola en busca de signos de desgaste o daño.
- 3 No sobrecargue la pérgola con objetos pesados o decoraciones.
- 4 Mantenga el área alrededor de la pérgola libre de materiales inflamables.
- 5 ¿Por qué no es estable mi pérgola? Asegúrese de que todos los pernos y tornillos estén bien apretados. Verifique si el suelo está nivelado y ajuste las patas de la pérgola si es necesario.

Es: solución de problemas

- 1 ¿Por qué no es estable mi pérgola? Asegúrese de que todos los pernos y tornillos estén bien apretados. Verifique si el suelo está nivelado y ajuste las patas de la pérgola si es necesario.
- 2 ¿Cómo arreglo un techo de pérgola con goteras? Inspeccione el techo en busca de grietas o huecos. Aplique un sellador impermeable en las áreas afectadas.
- 3 ¿Qué debo hacer si el toldo de la pérgola está caído? Apriete la tela del toldo y asegúrese de que esté bien sujeta al marco. Reemplace cualquier pieza desgastada o dañada.
- 4 ¿Cómo puedo prevenir el óxido en mi pérgola? Limpie la pérgola regularmente y aplique un recubrimiento resistente al óxido en las partes metálicas.
- 5 ¿Qué debo hacer si el marco de la pérgola está doblado? Enderece cuidadosamente las partes dobladas usando herramientas adecuadas. Si el daño es severo, considere reemplazar las secciones afectadas.

GRACIAS

Gracias por comprar su producto/electrodoméstico.

Si necesita más asistencia con su compra,
puede contactarnos en
support@vonhaus.com

VonHaus es una marca registrada de DOMU Brands Ltd.

Fabricado en China

Representante autorizado:
Servicio de representante autorizado
77 Camden Street Lower
Dublín, D02 XE80, Irlanda

Es:legal



INFORMACIÓN DE ELIMINACIÓN Por favor, recicle donde existan instalaciones.
Consulte con su autoridad local para obtener consejos sobre reciclaje.

SERVICIO AL CLIENTE Si tiene dificultades para usar este producto y necesita ayuda,
comuníquese con support@vonhaus.com

GARANTÍA Para registrar su producto y averiguar si califica para una garantía extendida gratuita, visite www.vonhaus.com/warranty. Guarde un comprobante de compra o un extracto como prueba de la fecha de compra. La garantía solo se aplica si el producto se utiliza exclusivamente de la manera indicada en la página de advertencias de este manual y se han seguido con precisión todas las demás instrucciones. El abuso del producto o la forma en que se utiliza invalidará la garantía.

DEVOLUCIONES No se aceptarán productos devueltos a menos que estén reempaquetados en su embalaje original y acompañados de un formulario de devolución relevante y completo. Esto no afecta sus derechos legales. No se otorgan derechos en virtud de esta garantía a una persona que adquiera el electrodoméstico de segunda mano o para uso comercial o comunitario.

DERECHOS DE AUTOR Todos los materiales de este manual de instrucciones están protegidos por derechos de autor de DOMU Brands. Cualquier uso no autorizado puede infringir las leyes de derechos de autor, marcas comerciales y otras leyes en todo el mundo.

It: manutenzione

- 1 Controlla regolarmente la pergola per eventuali segni di danni o usura.
- 2 Pulisci la pergola con un detergente delicato e acqua per rimuovere sporco e detriti.
- 3 Assicurati che la pergola sia saldamente ancorata al suolo.
- 4 Applica un sigillante protettivo alle parti in legno o metallo per prevenire danni causati dal tempo.
- 5 Taglia eventuali rami o viti sporgenti che potrebbero interferire con la struttura.

It: salute e sicurezza

- 1 Assicurarsi che la pergola sia saldamente ancorata per evitare che si ribalti.
- 2 Ispezionare regolarmente la pergola per individuare eventuali segni di usura o danni.
- 3 Non sovraccaricare la pergola con oggetti pesanti o decorazioni.
- 4 Tenere l'area intorno alla pergola libera da materiali infiammabili.
- 5 Utilizzare strumenti appropriati e attrezzature di sicurezza durante il montaggio o la manutenzione della pergola.

It: risoluzione dei problemi

- 1 Perché la mia pergola non è stabile? Assicurarsi che tutti i bulloni e le viti siano ben stretti.
Controllare se il terreno è livellato e regolare le gambe della pergola se necessario.
- 2 Come riparare un tetto di pergola che perde? Ispezionare il tetto per eventuali crepe o spazi vuoti.
Applicare un sigillante impermeabile sulle aree interessate.
- 3 Cosa devo fare se il telo della pergola è cadente? Stringere il tessuto del telo e assicurarsi che sia ben fissato al telaio. Sostituire eventuali parti usurate o danneggiate.
- 4 Come posso prevenire la ruggine sulla mia pergola? Pulire regolarmente la pergola e applicare un rivestimento antiruggine sulle parti metalliche.
- 5 Cosa devo fare se il telaio della pergola è piegato? Raddrizzare con cura le parti piegate utilizzando strumenti appropriati. Se il danno è grave, considerare la sostituzione delle sezioni interessate.

GRAZIE

Grazie per l'acquisto del tuo prodotto/elettrodomestico.

Se hai bisogno di ulteriore assistenza per il tuo acquisto,
puoi contattarci all'indirizzo
support@vonhaus.com

VonHaus è un marchio registrato di DOMU Brands Ltd.
Prodotto in Cina

Rappresentante autorizzato:

Servizio di rappresentante autorizzato

77 Camden Street Lower
Dublino, D02 XE80, Irlanda

It: legale



INFORMAZIONI SULLA DISPOSIZIONE Si prega di riciclare dove esistono strutture.
Consulta l'autorità locale per ottenere consigli sul riciclaggio.

SERVIZIO CLIENTI Se stai riscontrando difficoltà nell'utilizzo di questo prodotto e hai bisogno di supporto, contatta support@vonhaus.com

GARANZIA Per registrare il tuo prodotto e verificare se sei idoneo a una garanzia estesa gratuita, visita www.vonhaus.com/warranty. Conserva una prova d'acquisto o una dichiarazione come prova della data di acquisto. La garanzia si applica solo se il prodotto viene utilizzato esclusivamente nel modo indicato nella pagina degli avvertimenti di questo manuale e se tutte le altre istruzioni sono state seguite con precisione. L'abuso del prodotto o il modo in cui viene utilizzato invaliderà la garanzia.

RESI Le merci restituite non saranno accettate a meno che non siano ripacchettate nella confezione originale e accompagnate da un modulo di reso pertinente e completo. Ciò non pregiudica i tuoi diritti legali. Nessun diritto è riconosciuto in base a questa garanzia a chi acquista l'elettrodomestico di seconda mano o per uso commerciale o comunitario.

DIRITTI D'AUTORE Tutti i materiali in questo manuale di istruzioni sono protetti da copyright di DOMU Brands. Qualsiasi utilizzo non autorizzato potrebbe violare le leggi mondiali sul copyright, sui marchi e su altri diritti.